

Manualul utilizatorului

Pompă submersibilă 4STM6-11 / 4STM6-14 / 4STM6-19

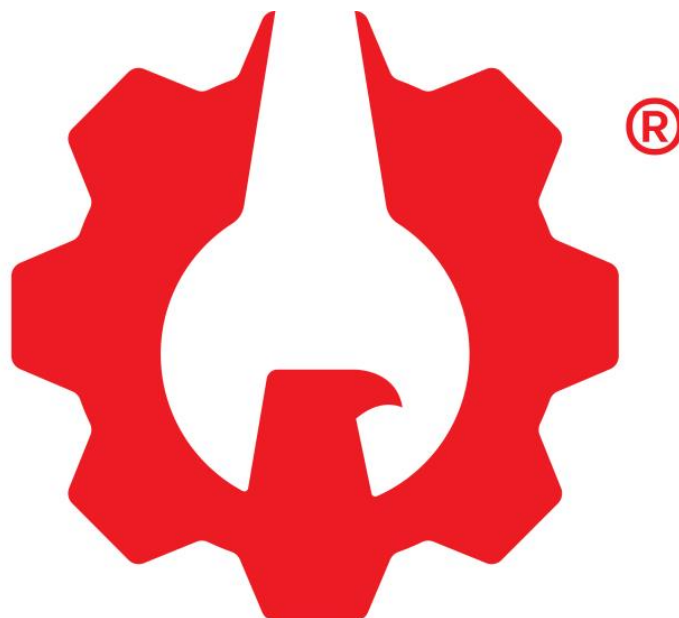

ROTAKT

mai ușor cu munca

www.rotakt.ro

Vă mulțumim pentru alegerea făcută!

- Acest manual conține modul de funcționare și de întreținere pentru pompa submersibilă Rotakt 4STM6-11 / 4STM6-14 / 4STM6-19. Citiți-l cu atenție și respectați toate instrucțiunile conținute în el.
- Ar putea exista anumite erori de tipărire sau schimbări în linia de producție, lucruri care pot face ca acest manual să devină inexact. Producătorul își rezervă dreptul de a face modificări fără o notificare prealabilă și fără ca acest lucru să devină motiv de sancțiune juridică.

DATE TEHNICE

Curba de functionare

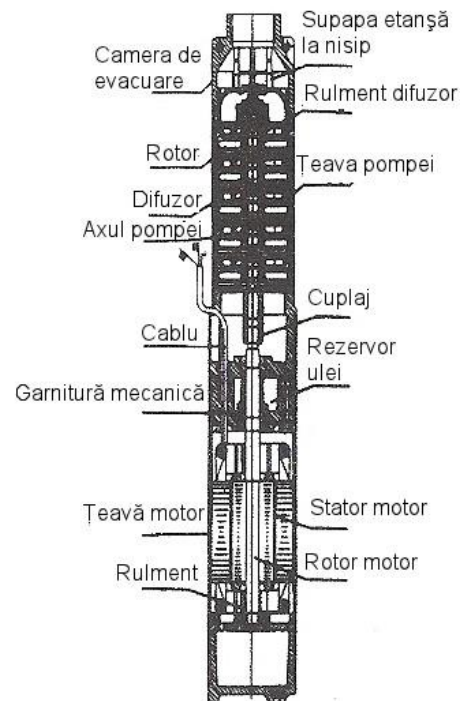
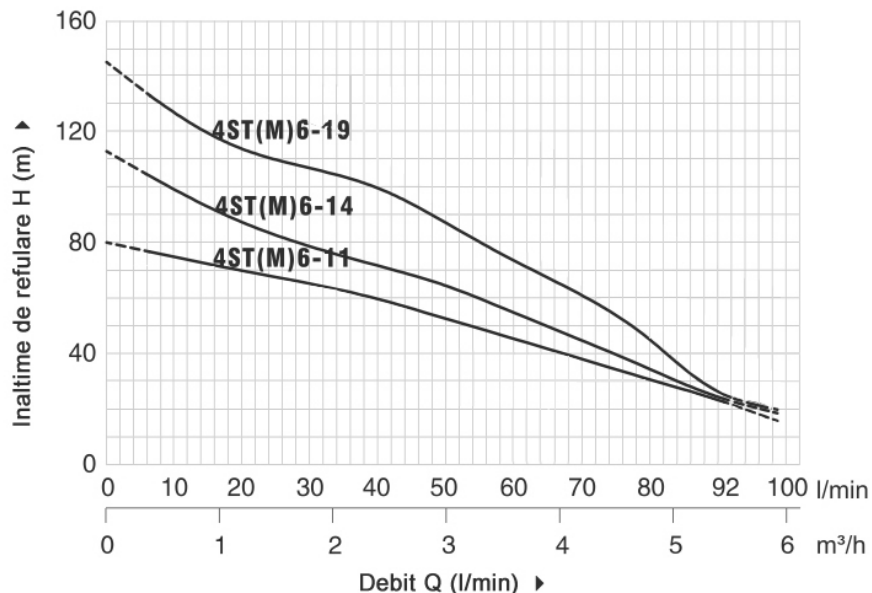

TABELUL DE PERFORMANȚĂ LA n=2900rpm:

Model	Putere		Debit = Q											
	kW	CP		m³/h	0	1.2	2.4	3.0	3.6	4.8	5.5	6.6		
Monofazat			L/min	0	20	40	50	60	80	92	100			
4STM6-11	1.1	1.5	Înălțime H (m)	80	70	60	54	46	33	23	17			
4STM6-14	1.5	2.0		112	88	73	65	55	36	24	18			
4STM6-19	2.2	3.0		145	113	100	82	89	47	25	20			

Date tehnice:

Putere	1.1 kW	1.5 kW	2.2 kW
Tensiune	230 V	230 V	230 V
Frecvența	50 Hz	50 Hz	50 Hz
Debit maxim	6 m³/h	6 m³/h	6 m³/h
Înălțimea max. de refulare	75 m	105 m	135 m
Turație nominală	2900 rpm	2900 rpm	2900 rpm
Diametru de refulare	1 1/2" / 38.1 mm	1 1/2" / 38.1 mm	1 1/2" / 38.1 mm
Diametru exterior pompă	100 mm	100 mm	100 mm
Lungime pompă	900 mm	1000 mm	1100 mm
Greutate	20 kg	22 kg	24 kg

Parti componente si schema electrica



DIAGRAMA ELECTRICĂ



CONTROLER

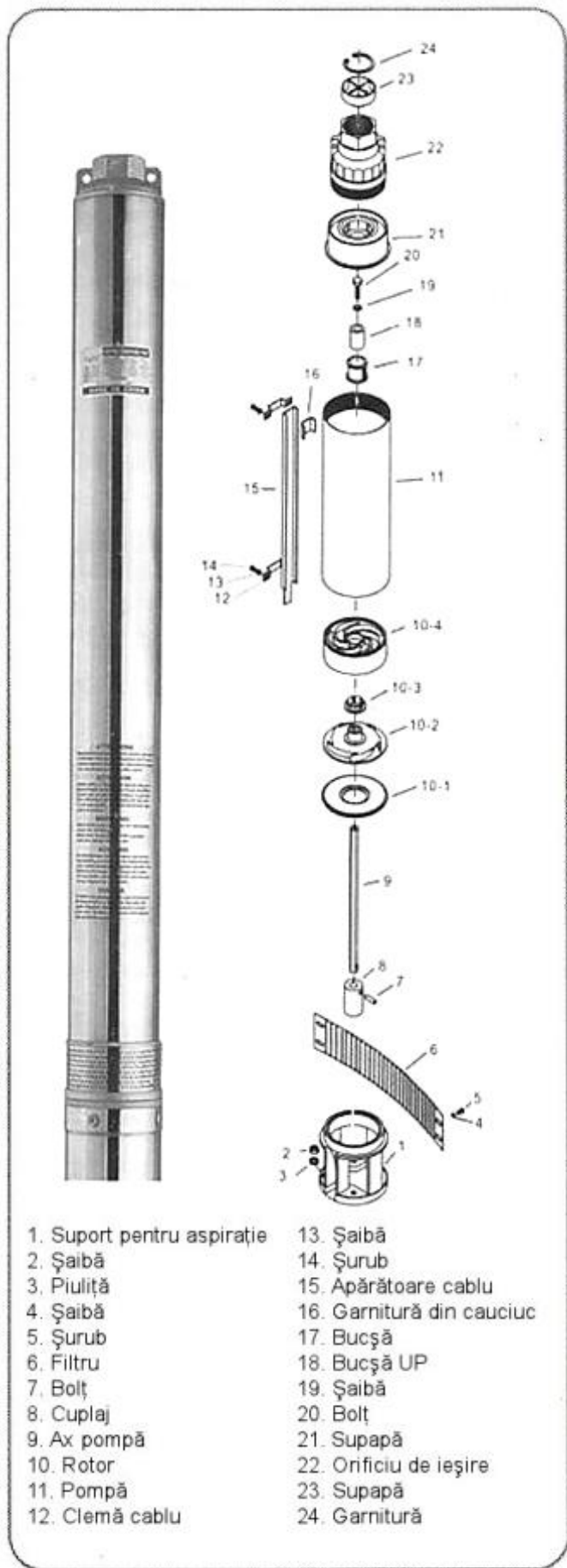
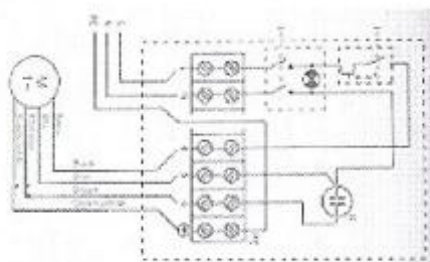
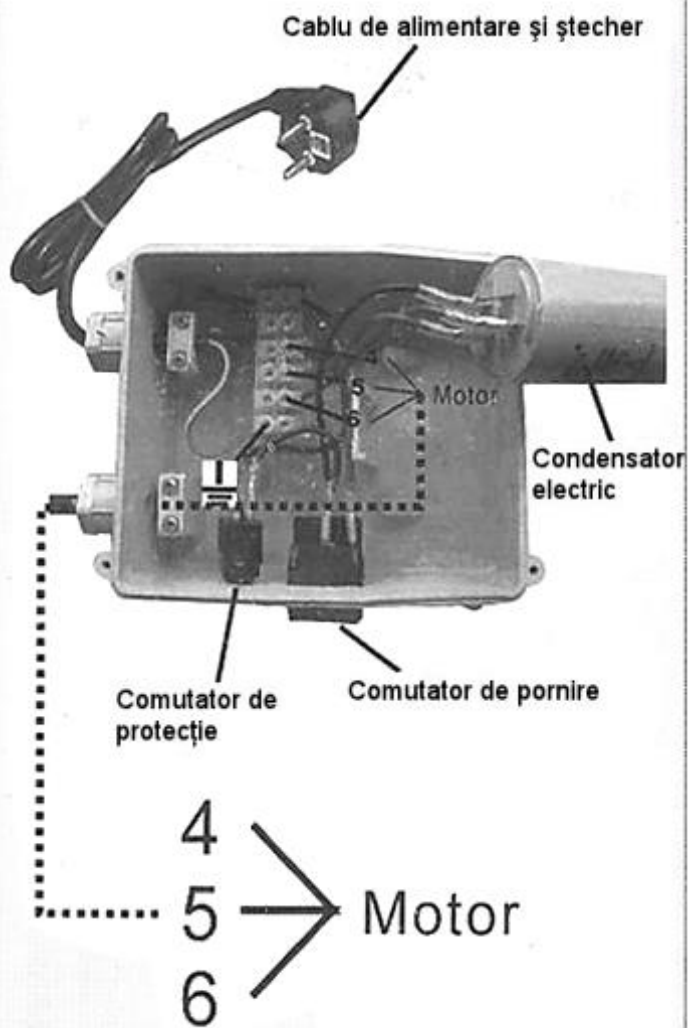

**DOAR POMPELE DE APĂ
MONOFAZATE SUNT ECHIPATE CU
CONTROLLER**

MODEL DE INSTALATIE

Parti componente

1. motor submersibil
2. corpul pompei submersibile
3. pol de control
4. clemă cablu
5. diametrul fântânii
6. panoul de fixare
7. manometru
8. supapă de reținere
9. robinet (supapă de oprire)
10. panoul de control automat
11. comutator de pornire
12. cablul fântânii

A. Luciul de apă.

B. Distanța dintre luciul de apă și orificiul de ieșire al pompei submersibile nu este mai mic de 1 m.

C. Distanța dintre partea de jos a motorului și fundul fântânii nu este mai mic de 5 metri.

D. Pompa nu trebuie scufundată mai mult de 30m.

CUM SĂ INSTALAȚI O POMPĂ DE APĂ SUBMERSIBILĂ

Selectarea pompei în funcție de nevoile dumneavoastră

Seria de pompe 4SKM

Aceste pompe sunt adecvate pentru puțuri de capacitate limitată, care nu au suficientă apă pentru a folosi alte tipuri de pompe mai puternice.

Seria de pompe 4STM6

Acest tip de pompă este destinat pentru uz rezidențial și este utilizată cel mai des pentru instalațiile casnice. Cel mai probabil veți alege această pompă, cu excepția cazului când fântâna are o capacitate limitată sau d-voastră aveți nevoie de o cantitate foarte mare de apă.

INSTALAREA LA UN PUȚ NOU

Persoana care a săpat puțul vă poate furniza informații importante de care aveți nevoie pentru a alege pompa, furtunul, cablul și alte accesorii necesare pentru instalare.

Informații necesare:

1. Cantitatea de apă necesară.
2. Diametrul puțului.
3. Capacitatea (debitul) puțului (m^3/h).
4. Nivelul apei de pompare.

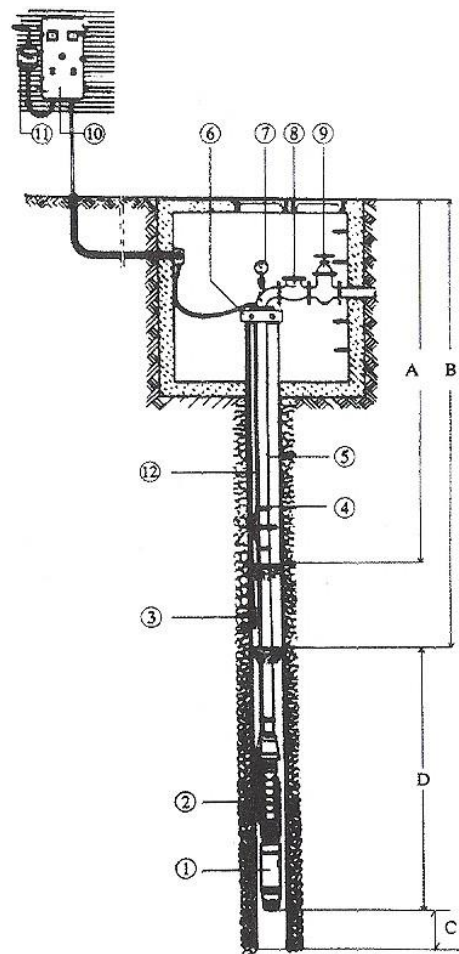

Cantitatea de apă necesară

O metodă simplă pentru a determina cantitatea de apă necesară pentru familia dumneavoastră este de a număra racordurile de apă din gospodăria d-voastră. Aceste racorduri pot fi robinete exterioare, mașini de spălat, toalete, chiuvete, etc. Chiar dacă există două robinete, unul pentru apă cald și unul pentru apă rece, la o chiuvetă sau aparat, acestea sunt considerate un singur racord. De exemplu, pentru o casă modernă cu două băi (trei racorduri fiecare), o bucătărie, o mașină automată de spălat vase, o mașină de spălat automată și două robinete exterioare vor necesita un sistem de apă cu o capacitate de 45,43 L/min (12 galoane/minut).

Diametrul puțului

Diametrul interior al fântânii trebuie să fie de 4 inch sau mai mare pentru a putea folosi o pompă submersibilă.

Dacă diametrul interior este mai mic de 100 mm (4 in), trebuie să folosiți o pompă cu jet cu un furtun ejector simplu sau dublu.

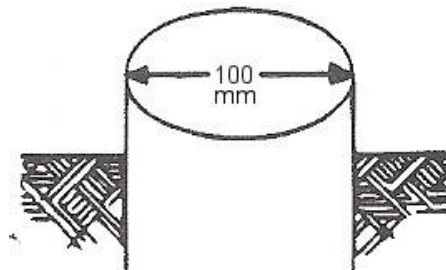

Debitul puțului și nivelul apei de pompare

Persoana care a săpat puțul vă poate furniza aceste informații. Dacă debitul fântânii este suficient de mare, alegeți tipul de pompă în funcție de nevoile d-voastră prezente, cât și viitoare.

INSTALAREA LA O FÂNTÂNĂ VECHĂ

Dacă alegeți o pompă pentru un puț deja existent, pentru a înlocui o pompă submersibilă, alegeți o pompă cu aceeași putere ca cea scoasă din puț. Pompa trebuie instalată la aceeași adâncime ca pompa veche.

Dacă înlocuiți o pompă cu jet cu una submersibilă, aveți grijă să fixați pompa la o adâncime mai mare deoarece pompa submersibilă va pompa mai multă apă decât pompa veche.

Asigurați-vă că distanța dintre partea inferioară a pompei și fundul puțului nu este mai mică de 1.52 m.

Adâncimea fântânii se poate determina folosind următoarea procedură:

Scoateți tot echipamentul din fântână. Legați un obiect suficient de greu, precum o bucată de metal sau o piatră înfășurată într-o pânză, de un cablu. Coborâți greutatea în fântână și trageți cablul până când acesta este întins.

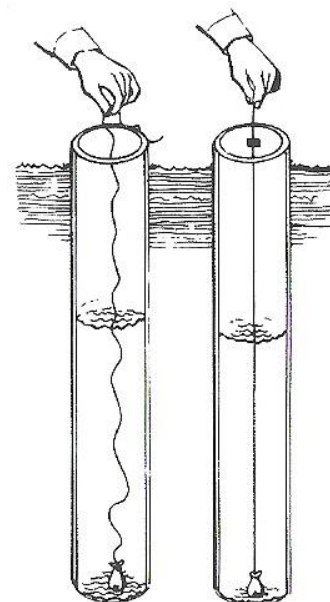

INFORMAȚII PENTRU ACHIZIȚIONARE

1. Alegeți pompa în funcție de cerințele de apă și condițiile fântânii. Folosiți diagrama de referință a pompelor submersibile sau întrebați personalul din magazin.
2. Țeava din plastic flexibilă a fântânii – achiziționați suficientă pentru fixarea la adâncimea dorită și pentru distanța orizontală de la fântână până la rezervor.
3. Cablu submersibil – trebuie să fie suficient de lung pentru a ajunge de la pompă la sursa de alimentare. Alegeți cablul bifilar pentru motoarele bifilare și cablul trifilar pentru motoarele trifilare. A se consulta tabelul cu informații privind cablul pentru pompe submersibile pentru a determina dimensiunea corectă.
4. Bandă pentru izolare – cumpărați suficientă bandă pentru izolarea cablului electric la țeavă în fântână la fiecare 1.5 m (5 feet).
5. Frânghie de siguranță – trebuie suficient de lungă pentru a ajunge de la partea superioară a fântânii până la pompa de apă scufundată, plus încă 1 metru pentru legarea pompei și sigilarea fântânii.
6. Sigiliu pentru fântână și dispozitivul de fixare al pompei – cumpărați sigiliu pentru fântână de dimensiune corespunzătoare, precum și limitatorul de torsiune al opritorului.

Acesta se va ajusta la dimensiunea fântânii. Previne răsucirea pompei în momentul pornirii.

7. Alegeți cablul de tensiune, lipitura.

Unelte pentru instalare

1. Ferăstrău pentru metale
2. Șurubelniță
3. Două chei pentru țevi
4. Clește
5. Cutter pentru fire
6. Cheie reglabilă
7. Cuțit
8. Ciocan

DEMONTAREA VECHIULUI ECHIPAMENT DIN FÂNTÂNĂ

1. Ajutaj pe țeava din plastic. Aceasta poate fi, în mod normal, trasă manual, fără ajutorul unui trepied.

Același lucru este valabil și pentru o pompă submersibilă de dimensiuni mici sau medii, instalată pe o țeavă de plastic.

În cazul în care pompa sau ajutorul care trebuie tras este instalat pe o țeavă de oțel sau este prea greu pentru a fi manevrat de una sau două persoane, atunci trebuie folosit un trepied.

Veți avea nevoie de următoarele:

1. un trepied realizat de utilizator
2. palan (bloc și scripete)
3. doi suportți pentru țeavă făcuți în casă Cleme pentru țeavă realizate de utilizator – (2) necesare

Realizați fiecare clemă din două piese de 2x4, 12" lungime. Faceți două găuri pentru bolțuri de 1/2" sau tijă filetată. Crestătura pentru țeavă; o crestătură dacă este o singură țeavă și două crestături dacă este pentru o țeavă dublă cu jet.

Nu faceți crestătura mai adâncă de 1/2".

Trepied realizat de utilizator

Utilizați trei 2x4 de 2.5 m lungime. Faceți o gaură de 5/8" sau 3/4" la aprox. 13-15 cm față de unul din capete. Fixați împreună, mai slab, cu un bolț lung de 1/2" sau cu o tijă de oțel cu filet de 1/2" și piulițe hexagonale de 1/2" și șaibe plate. Nu strângeți ansamblul foarte mult pentru a permite desfacerea picioarelor și formarea unui trepied; de asemenea, lăsați suficient spațiu pe bolț pentru bloc și scripete. Pentru a evita răsturnarea picioarelor trepiedului, înfigeți niște țărushi în pământ, la fiecare picior.

Așezați un ansamblu în jurul conductelor și cu o buclă de frânghie ridicați cu ajutorul blocului și scripetelui. Pe măsură ce țeava este scoasă din fântână, fixați o a doua clemă la țeavă, în partea superioară a fântânii. Desfaceți fiecare secțiune de țeavă pe măsură ce sunt ridicate. **ATENȚIE** – întotdeauna puneți clevii sub un cuplaj, înainte de îndepărtarea unei secțiuni de țeavă. Acest lucru va preveni o posibilă alunecare.

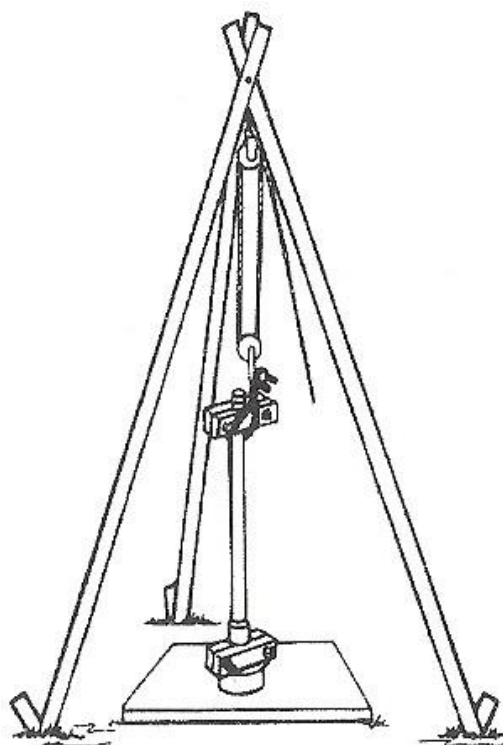
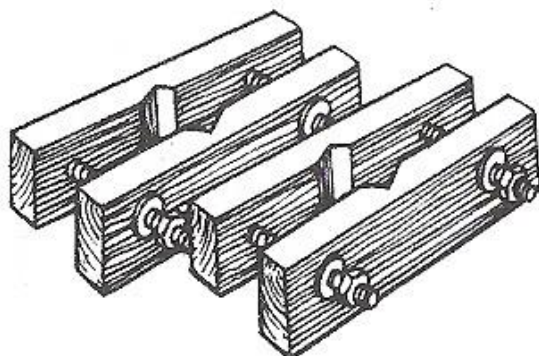

INSTALAREA POMPEI

Așezați pompa la 0.5 m de fântână, îndreptată spre exterior (Orificiul de evacuare al pompei trebuie să fie departe de fântână). Întindeți conducta de plastic, frânghia, clemele furtunului, supapa orificiului ansamblului de conducte, cablul și unelte enumerate mai sus. Asamblarea tuturor componentelor care vor fi introduse în fântână trebuie realizată în plan orizontal, după care echipamentul este coborât în fântână. (A se vedea instalarea pompei prezentată mai jos).

1. Instalați un adaptor pentru țevi din plastic în orificiul de evacuare al pompei folosind amestec de izolare a țevii.
2. Desfaceți conducta din plastic în linie dreaptă departe de pompă. **ATENȚIE** – Asigurați-vă că suprafața de lucru este netedă pentru a evita deteriorarea conductei din plastic și a cablului electric. Tăiați capătul sigilat al conductei de plastic cu ferăstrău.
3. Coborâți cuplul de supratensiune pe conducta de plastic aprox. 10" de la capătul pompei. Trageți cablul conductor al motorului prin una dintre găurile mici exterioare ale dispozitivului de introducere a țevii sub presiune.
4. Poziționați două clemes de furtun peste capătul conductei de plastic. Glisați conducta de plastic peste adaptor până la urmă. Strângeți cele două clemes. Asigurați-vă că șuruburile de strângere ale clemelor sunt opuse unul de celălalt, și departe de firele conductoare ale motorului, pentru a evita deteriorarea izolației firelor. Lipiți capetele clemelor la conducta de plastic cu bandă de izolație.
5. Glisați cuplul de supratensiune în jos până la 6" de capătul conductei de plastic și fixați-l suficient încât să preveniți alunecarea acestuia în sus pe țevă în momentul coborârii unității în fântână.
6. Lipiți cablul electric la conductorii pompei. Respectați instrucțiunile incluse în kit-ul de lipire.
7. Desfaceți cablul electric de-a lungul țevii de plastic. Aveți grijă să nu deteriorați izolația cablurilor și să nu fie îndoit.
8. Tăiați conducta din plastic la o lungime corespunzătoare.
9. A. La instalarea standard a rezervorului de presiune, asamblați supapa de golire și conducta precum în figura de mai jos.

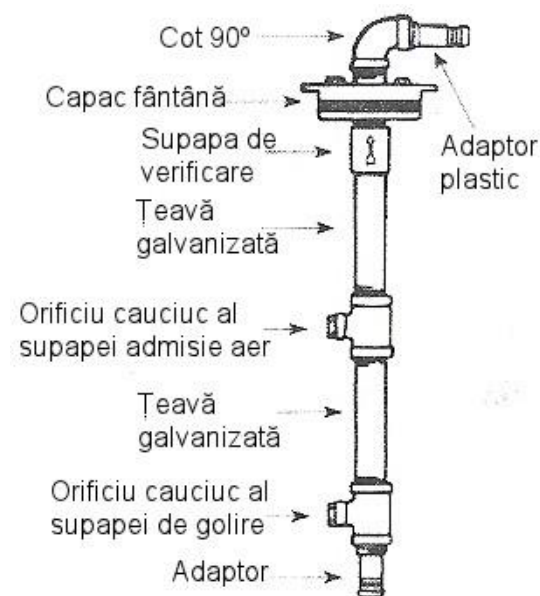

9. B. La instalarea rezervor de aer captiv, asamblați conform figurii de mai jos și instrucțiunilor de la capitolul **Parti componente si schema electrica.**

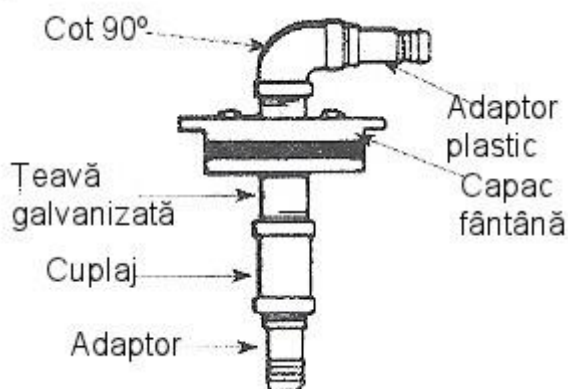

Atașați unitatea folosită la conducta din plastic cu două clemes din oțel inoxidabil pentru furtun. Strângeți foarte bine clemesle. **ATENȚIE** – Aveți grijă să asamblați cotul conductei deasupra capacului fântânii. Acest lucru va preveni scăderea pompei și a conductei în fântână în timpul coborârii acesteia.

10. Lipiți cu bandă adezivă cablul electric de conductă la fiecare 1.5 m. Nu lipiți foarte strâns cablul. Lipiți conexiunile îmbinate de conductă pentru a împiedica frecarea de carcasa fântânii. În capătul din partea superioară lăsați cablul mai slab pentru a permite întinderea conductei de plastic.



11. Legați frânghia de siguranță, conform imaginii, în partea superioară a pompei. Lipiți capătul frânghiei pentru a preveni desprinderea acesteia. Legați frânghia de conductă la fiecare 6 m. Funia trebuie să fie întinsă foarte bine. Legați frânghia de inelul din partea de jos a capacului fântânii și lipiți capătul frânghiei. Astfel asamblarea este completă și urmează coborârea pompei în fântână.

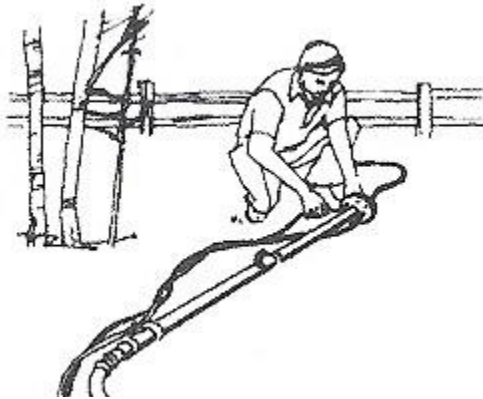

COBORÂREA POMPEI ÎN FÂNTÂNĂ

ATENȚIE: Nu folosiți cablul electric pentru a susține greutatea pompei și a conductei, deoarece aceasta va rupe conexiunile cablului. Pentru a coborî pompa în fântână, aveți nevoie de o persoană care să vă ajute, să manipuleze celălalt capăt al ansamblului. Țineți conducta și cablul precum în figura de mai jos, ridicați pompa, având grijă să nu răsuciți conducta.

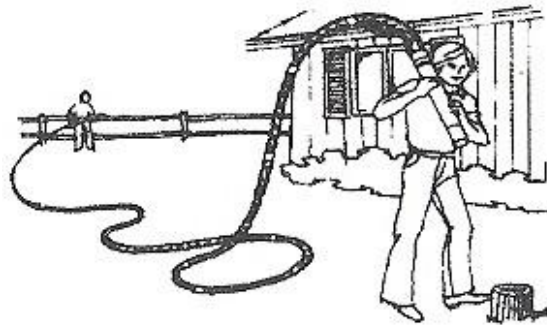

Ghidați pompa și conducta în fântână. Protejați cablul în momentul coborârii, pentru a preveni frecarea sau deteriorarea de marginea carcasei fântânii.

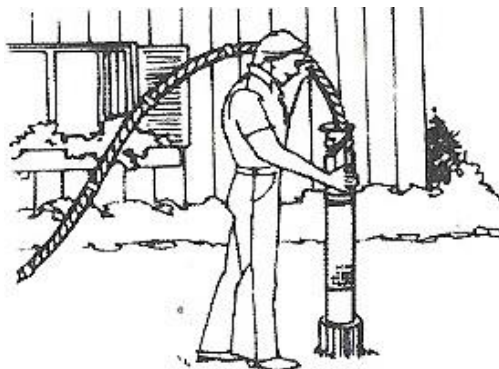

Păstrați conducta, cablul și frânghia departe de iarbă sau alte obiecte străine.

După ce întregul ansamblu se află în fântână, asigurați-vă că a fost închis capacul. Strângeți cei patru bolți la capacul fântânii în mod egal.

MĂSURI DE SIGURANȚĂ

ATENȚIE

1. Citiți manualul de utilizare înainte de utilizarea pompei de apă.
2. Cablul cu fir verde și galben trebuie legat la împământare.
3. Vă rugăm să instalați unitate de control electrică înainte de utilizare.
4. Dacă pompa necesită întreținere, mai întâi opriți comutatorul de pornire, după care scoateți ștecherul din priză.
5. Sunt interzise spălatul, înotul și intrarea animalelor domestice în apă, lângă pompa care funcționează, pentru a evita electrocutarea.
6. Este strict interzisă folosirea cablului de alimentare drept funie pentru a manipula pompa.
7. Adâncimea de scufundare a pompei nu trebuie să depășească 30m.

AVERTISMENT

INSTRUCȚIUNI DE SIGURANȚĂ IMPORTANTE

REGULI PENTRU INSTALAREA ȘI UTILIZAREA ÎN CONDIȚII DE SIGURANȚĂ

1. Citiți cu atenție aceste avertismente și instrucțiuni. Imposibilitatea de a le respecta poate cauza rănirea gravă a utilizatorului și/sau daune materiale.
2. Sursa de alimentare ar trebui să fie un circuit separat, independent de toate celelalte circuite. Asigurați-vă că este echipat cu o siguranță.
3. Pentru protecția împotriva incendiilor, sursa de alimentare ar trebui să fie independentă de orice clădire, de preferat la o linie directă de la transformator. În cazul unui incendiu, cablurile nu vor fi distruse, iar alimentarea cu apă nu va fi întreruptă.
4. Întotdeauna deconectați cablul de sursa de alimentare, înainte de efectuarea oricărei lucrări la sau în apropierea motorului sau a sarcinii conectate. Dacă punctul de deconectare a energiei este prea departe, fixați-l în poziția deschis și etichetați-l pentru a evita alimentarea accidentală a puterii. Imposibilitate de a face acest lucru poate cauza șocuri electrice periculoase.
5. Nu atingeți pompa cu mâinile ude sau când stați cu picioarele în apă deoarece vă puteți electrocuta. Deconectați pompa de apă de la sursa de energie electrică înainte de efectuarea oricărei lucrări la pompă.
6. Protejați cablul electric să nu intre în contact cu margini ascuțite, ulei, unsoare, suprafețe fierbinți sau substanțe chimice. Nu îndoiți cablul electric. Dacă acesta este deteriorat, înlocuiți-l imediat.
7. Nu lăsați cutia de control, comutatorul siguranței deconectate sau carcasa deschise (fie parțial sau complet) cu excepția când lucrează la ele un electrician calificat sau o persoană de la service-ul autorizat.
8. Întotdeauna aveți grijă atunci când folosiți dispozitive de control electrice în zone umede. Dacă este posibil, evitați orice contact cu echipamentul electric în timpul furtunilor sau în condiții de umiditate ridicată.
9. Instalați tot echipamentul electric într-o zonă protejată pentru a evita daune mecanice, care pot produce șocuri electrice și/sau defectarea echipamentului.
10. Pompa este proiectată să pompeze apă rece de adâncime, fără aer sau gaze. Performanțele și durata de viață ale pompei pot scădea dacă apa subterană nu este rece (86°F/30°C) sau conține aer sau gaze.
11. Nu folosiți această pompă de apă pentru a pompa lichide inflamabile, precum benzină, ulei, petrol, etc.. Imposibilitatea de a respecta avertismentul de mai sus poate cauza daune materiale și/sau rănirea gravă.

12. AVERTISMENT: Pompa este destinată utilizării într-o fântână. Înainte de utilizarea pompei, realizați legătura de împământare a motorului, în caz contrar pot rezulta șocuri electrice. Nu folosiți această pompă în piscine, bazine înnot.

PUNERE ÎN FUNCȚIUNE

1. Descrierea structurii

Pompa de apă submersibilă de adâncime este formată dintr-o pompă de adâncime cu stagii multiple, motor trifazat (sau monofazat) submersibil, cuplaj fix și garnitură ax. Pompa cu stagii multiple este localizată în partea superioară a motorului. Lagărul de ghidare, lubrifiat și răcit de apa pompată, este atașat de pompă. Axul pompei este conectat la axul motorului prin cuplaj. Supapa etanșă la nisip este montată în camera de evacuare pentru a preveni pătrunderea nisipului atunci când pompa se oprește. Garnitura mecanică cu secțiune dublă este atașată de axul motorului (monofazat sau trifazat). Motorul este echipat cu protecție termică pentru funcționarea în condiții de siguranță a motorului.

2. Condiții de funcționare

- Pomparea apelor a căror temperatură să fie sub +40°C sau alte lichide cu aceleași caracteristici fizice și chimice ca apa și necorozive. Acizi și rezistența la alcalii PH între 6.8~8.0.
- Greutatea procentuală a particulelor solide conținute să nu depășească 0.1%. Dimensiunea particulelor solide să nu depășească 0.2 mm.
- Pompa este folosită la fântânile cu diametru mic. Aceasta este foarte utilizată în zone cu nivel scăzut de apă, înălțime de pompare mare și distanțe lungi pentru a pompa apa.

3. Simbolurile pompei și parametri tehnici

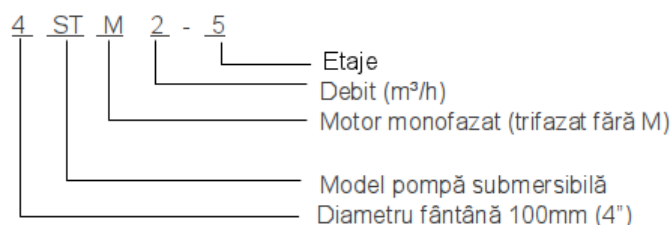

4. Instrucțiuni de instalare și întreținere

- Mai întâi verificați dacă datele de pe plăcuța de identificare a pompei răspund cerințelor aplicației înainte de instalare.
- Verificați dacă pompa, motorul, cablul și ștecherul sunt în condiții bune de funcționare. Toate șuruburile trebuie strânse.
- Dacă distanța de la sursa de alimentare până la pompă este prea mare, atunci folosiți un cablu cu secțiunea conductorilor mai mare. Rezistența de izolație a bobinei statorului motorului ar trebui să fie mai mare de 5MΩ.
- Puțul în care va fi instalată pompa submersibilă de adâncime trebuie să fie drept. Trebuie păstrat un anumit spațiu între porțiunea pompei cu diametrul cel mai mare și peretele interior al puțului. Asigurați-vă că, atunci când pompa funcționează la adâncimea specificată, nu atinge peretele fântânii.
- Mai întâi suspendați pompa și fixați-o bine, după care instalați un disjuncteur pentru a evita pierderile de curent prin izolație și legați la pământ cu ajutorul cablului cu două culori galben și verde sau negru pentru a evita șocurile electrice (priza care are împământare).
- Montați o țeavă de oțel sau una din cauciuc dur la orificiul de ieșire și fixați-o cu un colier. Legați o funie rezistentă de inelul motorului, după care instalați pompa, însă este strict interzisă utilizarea cablului electric pentru a suspenda pompa. Adâncimea de scufundare a pompei nu poate depăși 15 metri, iar distanța față de fundul

puțului trebuie să fie mai mare de 50cm. Ar trebui instalat un grilaj de reținere a murdăriei în jurul pompei, pentru a preveni, cum ar fi algele, blocarea filtrului și influențarea modului normal de funcționare a pompei.

- Motorul ar trebui să funcționeze în gol câteva secunde după conectarea la sursa de alimentare, pentru a verifica dacă pompa pornește, funcționează corespunzător, iar direcția de rotație este corectă.
- Verificați performanța pompei, dacă aceasta funcționează în condiții normale. În caz contrar, dacă pompa funcționează în condiții anormale, motorul se va supraîncălzi, chiar arde.
- Dacă sunt descoperite unele fenomene neobișnuite, cum ar fi zgomot anormal, lipsa apei sau debit discontinuu, ar trebui oprit motorul imediat și aflate cauzele. Ar trebui rezolvat nivelul scăzut al apei în timp ce pompa funcționează. Aveți grijă ca pompa de apă să nu înghețe atunci când temperatura este sub 4°C.

ÎNTREȚINERE

- Atunci când pompa nu este întrebuințată pentru o perioadă mai lungă de timp, nu este recomandat să o lăsați în apă. Lăsați pompa să funcționeze timp de câteva minute în apă curată, după care lăsați să se scurgă toată apa din interior. După aceea puneți pompa într-o cameră cu o ventilație corespunzătoare.
- În timp ce lucrați cu pompa, nu spălați, nu lăsați oamenii să înoate în zona de acționare a pompei. Este strict interzis să atingeți pompa cu mâna când aceasta este conectată la priza electrică, pentru a evita posibile accidente (electrocutări).
- Când pompa se oprește din cauza unor probleme, utilizatorul trebuie să deconecteze pompa de la priza electrică și să verifice cauzele opririi. După rezolvarea problemelor tehnice, pompa poate fi pornită din nou.
- Dacă apar probleme atât la pompă, cât și la motor, repararea acestora ar trebui realizată de tehnicieni calificați sau contactați service-ul autorizat.

Probleme tehnice

Probleme	Cauze	Remedii
Pompa nu extrage apă	<ol style="list-style-type: none">1. Tensiunea electrică este prea mica.2. Circuit deschis (Comutator ON/OFF în poziția OFF).3. Turbina este blocată.4. Cablul este rupt sau stecherul și priza sunt uzate.5. Linia principală de alimentare este defectă.6. Bobina statorului este arsă.	<ol style="list-style-type: none">1. Reglați tensiunea și așteptați ca aceasta să se stabilizeze, după care porniți pompa.2. Găsiți cauza și remediați.3. Demontați pompa și curățați turbina.4. Înlocuiți.5. Verificați comutatorul, panoul de control și cablul.6. Contactați service-ul autorizat pentru a schimba bobina statorului.
Debit insuficient	<ol style="list-style-type: none">1. Filtrul este blocat.2. Motorul trifazat funcționează în direcția inversă.3. Rotorul este uzat.4. Rotorul motorului este defect.	<ol style="list-style-type: none">1. Curățați filtrul.2. Conectați cablul de alimentare în direcția corectă.3. Înlocuiți rotorul.4. Contactați service-ul autorizat pentru a schimba rotorul.
Motorul se supraîncălzește	<ol style="list-style-type: none">1. Capacitatea este mult mai mare, înălțimea de pompare este prea scăzută.2. Uzura excesivă a rotorului, care este blocat de substanțe străine.3. Tensiunea este prea mică.4. Cablul este prea lung sau de proastă calitate.	<ol style="list-style-type: none">1. Reglați supapa de accelerație pentru a reduce capacitatea.2. Îndepărtați substanțele străine.3. Reglați tensiunea sau așteptați ca aceasta să se stabilizeze, după care porniți motorul.4. Schimbați cablul cu unul adecvat.5. Uscăți motorul.

	<ol style="list-style-type: none"> 5. A patruns apa la motor. 6. Rulmentul motorului este uzat. 	<ol style="list-style-type: none"> 6. Schimbati rulmentul.
Bobina statorului este arsa	<ol style="list-style-type: none"> 1. Cablul de impamantare a fost conectat gresit la sursa de alimentare sau este rupt. 2. Garnitura este uzata si rupts. 3. Pompa functioneaza la suprasarcina. 4. O parte a garniturii mecanice este blocata. 5. Cablul este deteriorat si bobina este uda. 6. Comutatorul pompei este deteriorat, iar motorul este defazat. 7. Pompa este lovita de un fulger. 	Contactati service-ul autorizat pentru a schimba bobina statorului.

SERVICE ȘI GARANȚIE

Ce trebuie sa stii despre acordarea garantiei:

- Modalitatile de asigurare a garantiei se refera la repararea sau inlocuirea gratuita a subansamblelor, a pieselor de schimb constatate defecte intr-un centru de service autorizat de catre personalul tehnic autorizat de importator, daca produsul defect se incadreaza in conditiile specificate in certificatul de garantie;
- Garantia se acorda numai dupa prezentarea Certificatului de Garantie, completat la toate rubricile semnat si stampilat, insotit de originalul/copia facturii sau a bonului fiscal cu care s-a achizitionat produsul;
- Garantia se acorda numai daca produsul se prezinta intreg, nedemontat, in ambalaj corespunzator astfel incat produsul sa nu sufere deteriorari in timpul transportului;
- Pentru transportul produsului recomandam ambalajul original deoarece asigura siguranta acestuia, eventualele defectiuni cauzate de transportul fara ambalaj corespunzator fiind suportate de cumparator;
- Garantia se acorda numai pentru defecte de material sau de fabricatie si nu se extinde asupra accesoriilor, consumabilelor (filtre, ulei, vaselina, etc) sau a subansamblelor supuse uzurii ca urmare a utilizarii indelungate a produsului (sisteme de prindere, deteriorarea carcasei de protectie datorata manevrarii incorecte, semeringuri etansare, presetupa etc);
- Orice reparare sau inlocuire va fi realizata intr-o perioada rezonabila de timp, stabilita de comun acord intre centrul service si cumparator. Pentru cumparatorii care au calitatea de consumatori potrivit legislatiei in vigoare, perioada de timp stabilita nu poate depasi 15 zile calendaristice de la data la care cumparatorul, dupa caz, a adus la cunostinta vanzatorului lipsa de conformitate a produsului sau a predat produsul vanzatorului ori persoanei desemnate de acesta pe baza unui document de predare-preluare.

Ce nu face obiectul garantiei?

- Deteriorarea si/sau defectarea produsului ca urmare a nerespectarii partiale sau totale a instructiunilor de utilizare, montaj, punere in functiune sau intretinere curenta ori periodica;
- Produsele care s-au defectat ca urmare a suprasolicitarii sau utilizarii necorespunzatoare ori in alte scopuri decat cele pentru care au fost concepute si realizate;
- Produsele deteriorate ca urmare a utilizarii de accesorii sau consumabile necorespunzatoare, uzurile datorate nisipului;
- Deteriorarile de genul zgarieturilor, loviturilor, rupturilor elementelor demontabile sau nedemontabile care nu au fost aduse la cunostinta vanzatorului in momentul achizitionarii produsului.

Cand nu se acorda garantie?

- Produsele care nu au eticheta de identificare si certificatul de garantie completat la toate rubricile si semnat;
- Produsele care au lucrat în suprasarcină sau nu au fost folosite conform instructiunilor de utilizare, montaj, punere in functiune sau intretinere curenta ori periodica, pompele care au suferit de fenomenul de cavitate, pompele care au functionat fara apa;
- Produsele afectate de factori cum ar fi incendii, inundații, îngheț, șocuri sau consecințe ce decurg din acestea;
- Produsele care au fost folosite dupa o defectare partiala sau in alt scop decat cel pentru care au fost proiectate;
- Produsele la care s-a făcut o întreținere defectuoasă sau la care nu s-a făcut întreținere;
- Produsele desigilate sau la care s-a intervenit în vederea reparării de către persoane neautorizate.

IMPORTANT: Responsabilitatea efectuării operațiilor de întreținere la termenele prevăzute în manualul utilizatorului cade exclusiv în sarcina deținătorului.

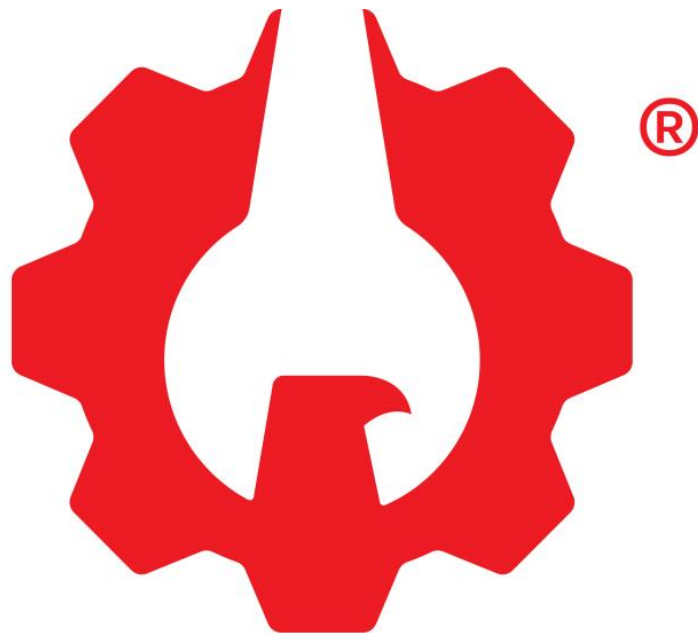

ROTAKT

mai ușor cu munca

www.rotakt.ro

Telefon: 0350.226.000

Email: office@rotakt.ro

Email service: service@rotakt.ro

Website: www.rotakt.ro