

Manualul utilizatorului

ROGS190



ROTAKT

www.rotakt.ro

Vă mulțumim pentru alegerea făcută!

- Acest manual conține modul de funcționare și de întreținere pentru generatorul de curent Rotakt ROGS190. Citiți-l cu atenție și respectați toate instrucțiunile conținute în el.
- Ar putea exista anumite erori de tipărire sau schimbări în linia de producție, lucruri care pot face ca acest manual să devină inexact. Producătorul își rezervă dreptul de a face modificări fără o notificare prealabilă și fără ca acest lucru să devină motiv de sancțiune juridică.

Manual de utilizare Generator Electric ROTAKT ROGS190

CUPRINS

INSTRUCȚIUNI DE SIGURANȚĂ.....	4
Instruire	4
Pregătire	4
Utilizare	5
Repararea, întreținerea și depozitarea.....	6
DESCRIERE	7
Date tehnice generator electric Rotakt ROGS190.....	7
Principalele componente.....	7
MOD DE FUNCȚIONARE	8
Verificarea zilnică	8
Verificarea uleiului de motor.....	8
Verificarea filtrului de aer	9
Verificarea nivelului de combustibil	9
Verificarea filtrului de aer	9
Verificarea bateriei.....	10
FUNCȚIONARE.....	10
Pornirea.....	10
Utilizare	12
Oprirea	13
ÎNTREȚINEREA MOTORULUI.....	14
Tabel de mentenanță.....	15
Înlocuirea uleiului de ungere	16
Întreținerea filtrului de aer	16
Întreținerea bujiei.....	17
Întreținerea tehnică a generatorului electric	18
Întreținerea zilnică (înainte și după folosire).....	18
Întreținerea regulată (la fiecare 50 de ore)	18
Întreținerea de către personal autorizat (la fiecare 300 ore).....	18
Revizia tehnică (la fiecare 1000 de ore)	18
SERVICE ȘI GARANȚIE.....	19
Certificat de garanție.....	20
Declarație de conformitate.....	21

INSTRUCȚIUNI DE SIGURANȚĂ

Instruire

Manualul de utilizare a generatoarelor electrice prezintă o serie de instrucțiuni privind buna funcționare și întreținere a acestor echipamente și este necesară o atenție mărită asupra tuturor paragrafelor conținute în acest manual. Instrucțiunile de utilizare a acestui echipament prezentate în acest manual ilustrează cele mai simple și sigure reguli de utilizare corectă a unui generator. Acest manual trebuie considerat ca parte integrată a echipamentului, acesta fiind întotdeauna inclus în momentul achiziționării unui generator. Conținutul acestui manual cuprinde toate informațiile necesare disponibile iar producătorul își asumă dreptul de a efectua modificări în orice moment fără a atenționa utilizatorul și de aceea este necesară o verificare periodică pentru a fi la curent cu eventualele modificări apărute.

Înscrisurile evidențiate mai jos îngroșat au pe cuprinsul acestui manual următorul înțeles:

PERICOL: Există posibilitatea de rănire gravă sau de deces în cazul în care instrucțiunile nu sunt respectate.

AVERTISMENT: Există posibilitatea de deteriorare a echipamentului sau chiar de rănire gravă în cazul în care instrucțiunile nu sunt respectate.

NOTĂ: Există posibilitatea de deteriorare a echipamentului sau rănire în cazul în care instrucțiunile nu sunt respectate.

Alte informații importante sunt marcate cu **ATENȚIE**.

Pregătire

Generatorul nu se utilizează în zone de lucru închise deoarece motorul emite monoxid de carbon și alte tipuri de noxe care afectează sănătatea persoanelor ce utilizează echipamentul și de aceea se asigură ca ventilația generatorului să fie corespunzătoare.

Eliminarea noxelor se face prin intermediul țevilor de eșapament la o distanță rezonabilă de locul de utilizare sau de personalul utilizator. Se mai pot folosi și alte metode.

Generatorul trebuie să funcționeze pe suprafețe orizontale plane pentru a garanta o curgere optimă a uleiului și combustibilului din motor. Dacă nu este posibilă utilizarea pe suprafețe orizontale,

utilizatorul trebuie să găsească o soluție de ancorare și aliniere a motorului pe orizontală pentru a se asigura o stabilitate echipamentului.

Echipamentul trebuie protejat în cazul în care este utilizat pe ploaie sau ninsoare.

Întotdeauna este indicată îndepărtarea copiilor de lângă generator în momentul în care acesta este pornit; chiar dacă este oprit, motorul generatorului are o temperatură ridicată aproximativ o oră iar în zonele de eșapare a noxelor, țevile de eșapament au o temperatură ridicată și astfel pot cauza arsuri în cazul în care acestea sunt atinse.

Fiți atenți atunci când manipulați combustibilul, deoarece acesta este inflamabil!

ATENȚIE: Evitați contactul direct cu combustibilul, uleiul de motor sau acidul bateriei (în cazul în care generatorul este dotat cu sistem de pornire electrică). În caz de contact cu pielea, spălați cu apă și săpun, nu folosiți solvenți organici. În contact cu ochii, clătiți cu apă și săpun. În cazul înghițirii sau inhalării, consultați personalul medical.

Luați în considerare următoarele reguli:

- Folosiți un recipient corespunzător pentru păstrarea combustibilului.
- Nu încercați niciodată să adăugați combustibil în motor atunci când motorul este în funcțiune sau este fierbinte!
- Nu adăugați niciodată combustibil în motor când vă aflați în interiorul unei încăperi!
- Înainte de pornire, strângeți bine capacul rezervorului de combustibil și ștergeți orice urmă de combustibil vărsat!

Nu încercați niciodată să faceți niciun reglaj atunci când motorul se află în funcțiune!

Utilizare

Generatorul a fost construit pentru a satisface orice arie de aplicabilitate dorită și a fost conceput, testat și aprobat de tehnicieni calificați. Pentru a evita accidente de tip electric, toate conexiunile din panoul electric necesită toată atenția tehnicienilor calificați. Conexiunile realizate incorect pot afecta persoane și deteriora generatorul. Protecțiile împotriva contactelor indirecte - generatoarele când funcționează normal, folosesc separatoare electrice – pot fi adaptate cu protecții de diferite tipuri (protecție diferențială), la cererea fabricantului.

Întreținerea și service-ul echipamentului nu se face cu generatorul pornit, întotdeauna motorul acestuia fiind oprit.

Reîncărcarea cu ulei trebuie realizată în momentul în care motorul generatorului este oprit; de reținut că motorul are o temperatură ridicată aproximativ o oră de la oprire.

Este esențială cunoașterea funcționării echipamentului, nefiind permisă utilizarea echipamentului de către personalul neautorizat.

Pentru a fi siguri ca echipamentul nu poate porni, se blochează sistemul de pornire prin îndepărtarea cheii de start și prin închiderea și blocarea accesului la panoul de start sau punere butonului de start în poziția OFF/OPRIT.

Nu se îndepărtează componentele de protecție și nu se utilizează fără o protecție adecvată deoarece pot apărea riscuri în funcționare generatorului.

Generatorul trebuie să fie oprit în cazul în care se dorește îndepărtarea protecțiilor în cazul întreținerii, aceasta făcându-se numai de personalul autorizat.

Echipamentul nu trebuie utilizat în zone cu un grad ridicat de pericol de incendii și explozii.

În caz de incendiu nu utilizați apă, ci echipamentul corespunzător de stingere (extinctor, pulbere).

PERICOL: Generatorul produce suficient curent încât poate cauza electrocutări serioase în caz de nefolosire corespunzătoare.

Folosirea generatorului în aer liber, în condiții de umiditate, gheata sau zăpada poate duce la electrocutări dacă componentele electrice ale acestuia nu sunt bine protejate și izolate.

Nu conectați la sistemul electric al unei clădiri, decât dacă a fost realizată o conexiune de către un electrician specializat.

Repararea, întreținerea și depozitarea

Păstrați generatorul electric în condiții sigure de funcționare. Dacă nu se intenționează utilizarea generatorului mai mult de 30 zile, este indicat ca rezervorul să fie curățat. Este necesară pentru motoarele pe benzină și curățarea carburatorului deoarece inactivitatea motorului și contactul cu benzină face ca acesta să se deterioreze datorită depunerilor și resturilor depozitate. Se completează cu ulei în cazul în care nu mai este ulei la motor chiar dacă motorul nu funcționează astfel reducându-se posibilitatea de apariție a ruginii și de a se avaria grupul termic. Generatorul se curăță cu acuratețe, se deconectează cablurile bateriei și se acoperă pentru a o proteja împotriva depunerilor de praf.

Nu procedați la repararea generatorului electric, decât dacă aveți sculele necesare și manualul de utilizare pentru a putea vedea instrucțiunile de dezasamblare, asamblare și reparare.

Păstrați cu grijă acest manual.

DESCRIERE

Date tehnice generator electric Rotakt ROGS190

	ROGS190
Motor	4 timpi OHV, 1 cilindru, racit cu aer
Combustibil	Benzina
Capacitate cilindrica	420 cm ³
Putere motor	15 / 3600 cp/rpm
Pornire	Manuala / Electrica
Capacitate rezervor	25 L
Tensiune	230 V
Curent sudura	27V / 190A
Putere iesire continua	3.0 kw
Putere iesire interventie	3.5 kw
Dimensiuni (LxIxI)	683x540x542 mm
Greutate	95 kg
Iesire 12V	DA
Voltmetru	DA

Principalele componente

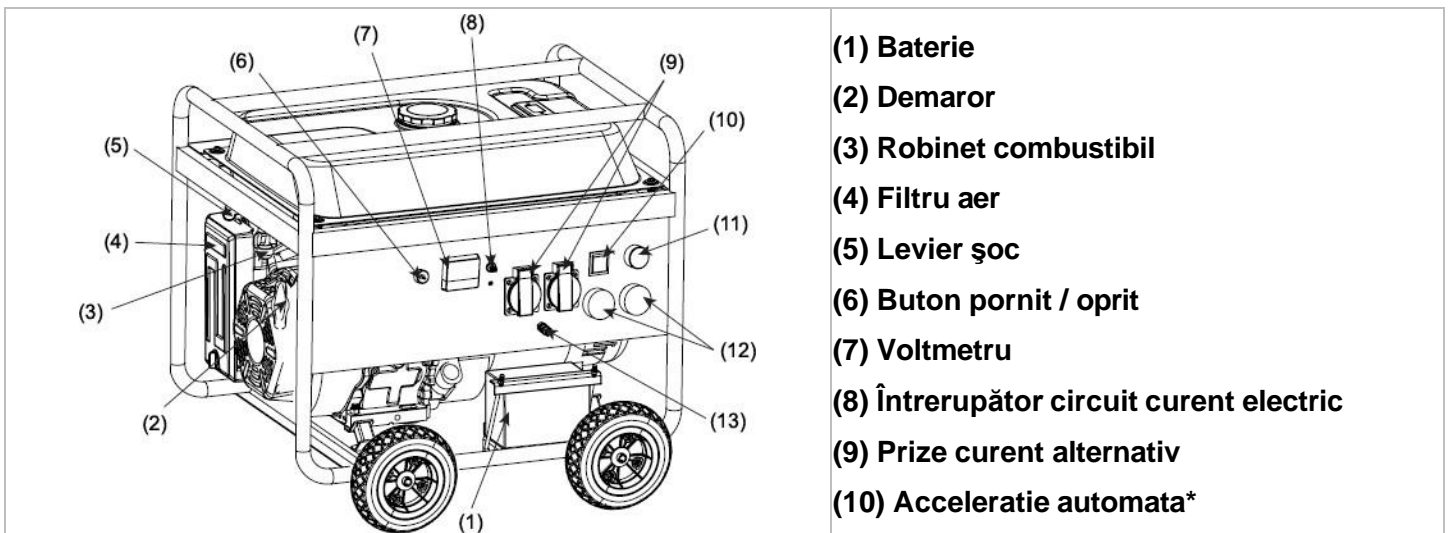

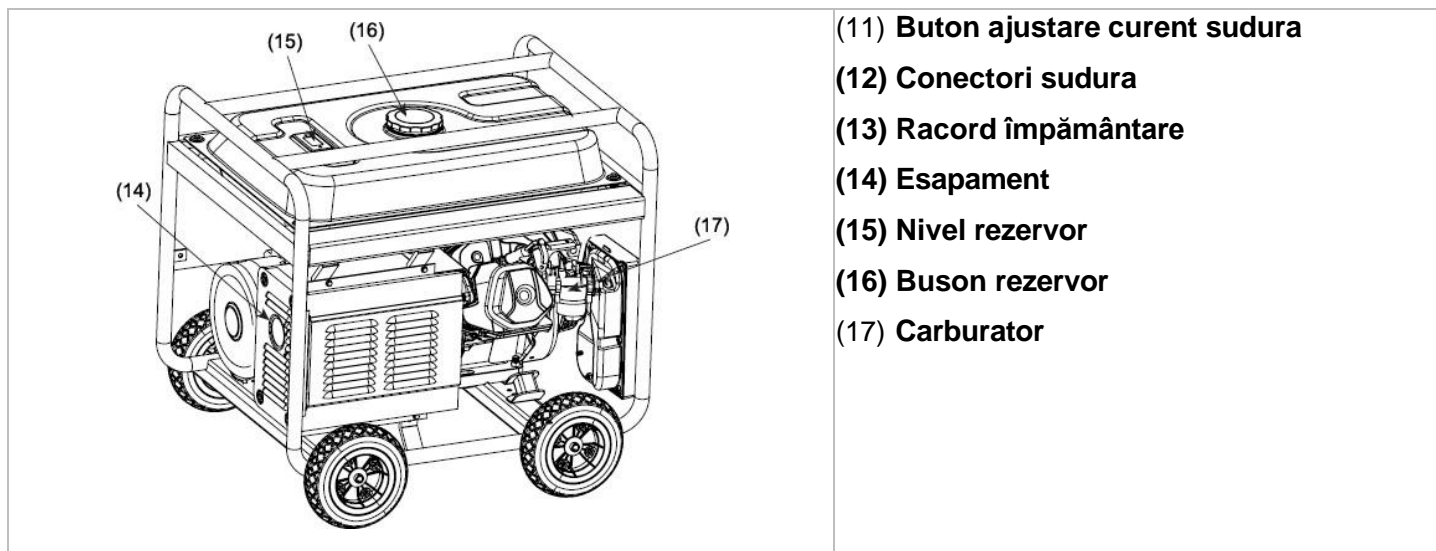

MOD DE FUNCȚIONARE

Verificarea zilnică

Operațiuni care se execută zilnic sau înainte de punerea în funcțiune după o perioadă de timp mai îndelungată cât generatorul nu a fost folosit:

- a. Verificați și strângeți șuruburile și bolțurile.
- b. Verificați dacă există scurgeri de ulei sau benzină, curățați generatorul de mizerie și depuneri.

Se asigura ca aceste operații se realizează atunci când generatorul se afla in poziție orizontala si pe o suprafața stabila.

Verificarea uleiului de motor

Deșurubați capacul de umplere a băii de ulei a motorului. Verificați ca nivelul de ulei din baie să fie până la nivelul gurii de umplere a băii (generatorul trebuie să fie pe o suprafață plană în timpul acestei verificări). Dacă nivelul este scăzut, completați prin racord (indicat în figura de mai jos) cu ulei recomandat. Folosiți ulei pentru motoare în patru timpi; recomandarea noastră este **Rotakt SAE 15W-40**. După completare, curățați de ulei capacul de umplere și strângeți-l bine la loc. Primul schimb de ulei se face după 20 ore de funcționare, iar următoarele la un interval de 50 de ore de funcționare.

Capacitate baie ulei: 1.1 litri.

ATENȚIE: Funcționarea cu nivelul uleiului din baie scăzut sau cu ulei de motor în 2 timpi – scurtează durata de viață a motorului.

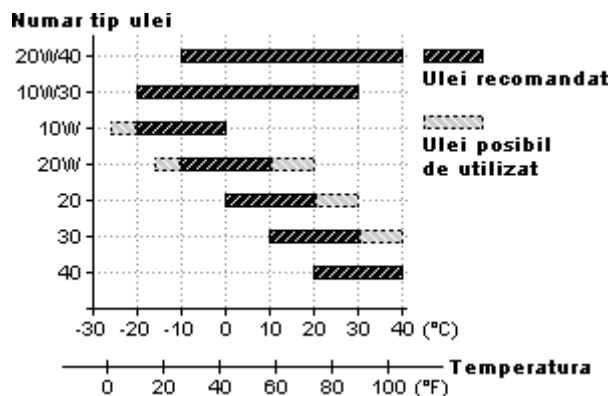
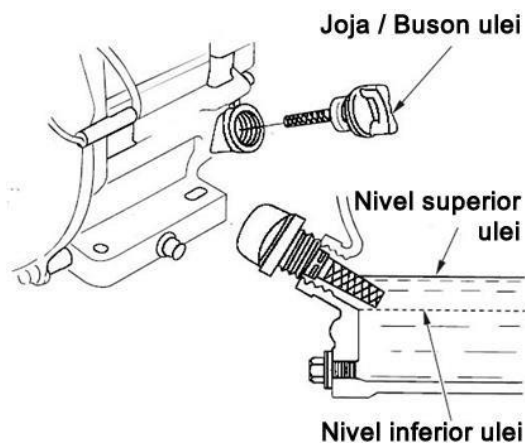

Verificarea filtrului de aer

Zilnic sau de fiecare dată când reîncepeți lucrul după o pauză de câteva zile în care generatorul nu a funcționat verificați starea filtrului de aer înainte de începerea lucrului.

AVERTISMENT: Nu lăsați generatorul în funcțiune fără filtru de aer sau acesta va fi grav afectat.

Verificarea nivelului de combustibil

Se verifica nivelul combustibilului. Alimentarea se face într-o zonă cu ventilație bună și cu motorul oprit. În timpul alimentării nu se fumează.

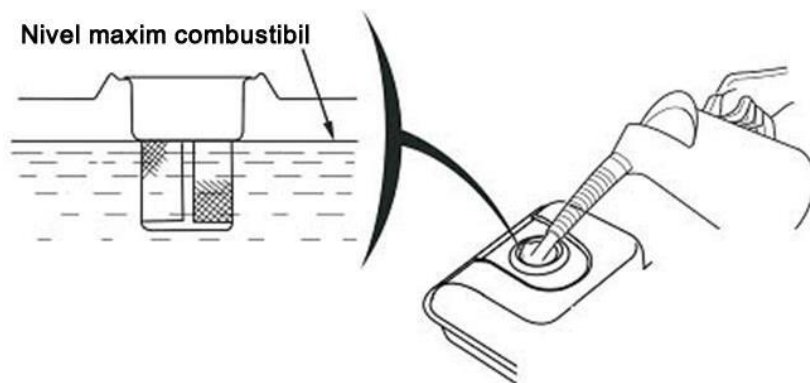

Nu se supraalimentează rezervorul (pana la capac) deoarece, datorita vibrațiilor din timpul funcționării motorului pot apărea scurgeri. Se acorda atenție în momentul alimentării cu combustibil la eventuale scurgeri. Se asigura ca după alimentare, capacul sa se strângă etanș. Dacă s-a scurs combustibil, se asigura ca suprafața este complet uscata înainte de a porni motorul. Evitați contactul cu combustibilul și inhalarea vaporilor.

Verificarea filtrului de aer

Se verifica filtrul de aer și se asigura ca acesta se afla în bune condiții de utilizare (ferit de praf). A nu se utiliza generatorul fără filtru de aer deoarece perioada de funcționare a motorului și a generatorului va fi redusă.

Verificarea bateriei

Se procedează la aceasta verificare in cazul generatoarelor cu pornire electrica. Se activează bateria se încarcă compartimentele cu soluție de acid sulfuric la nivelul maxim de 30/40% si se așteaptă cel puțin doua ore înainte de utilizare.

FUNCȚIONARE

Pornirea

Înainte de pornirea generatorului asigurați-vă că schimbătorul de viteze este în poziția neutră și ambreiajul nu este apăsat.

1. Puneți întrerupător circuit curent electric pe poziția OFF si acceleratia automata pe pozitia OFF (daca generatorul este dotat cu acceleratie automata)

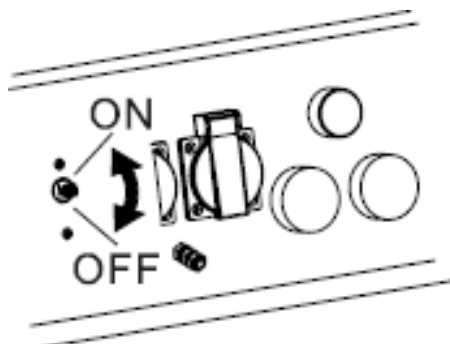

2. Deschideți robinetul de combustibil (ON).

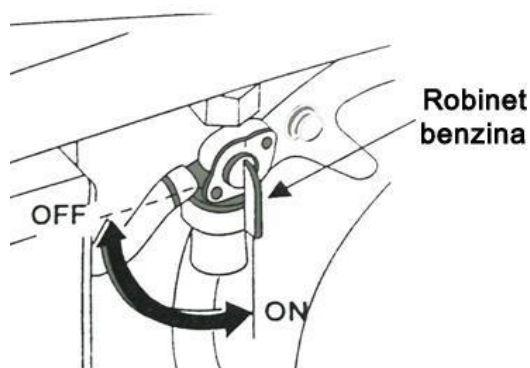

3. Închideți șocul.

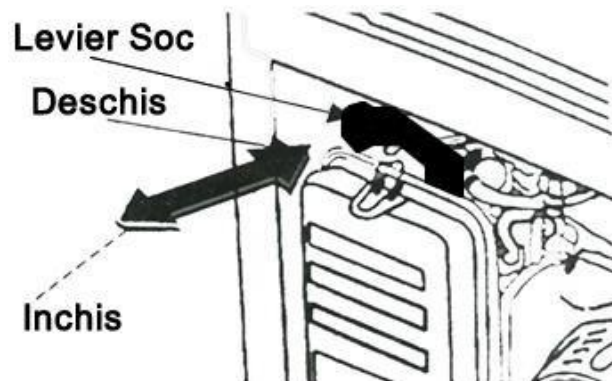

4. Puneți butonul de pornire pe poziția ON/PORNIT.

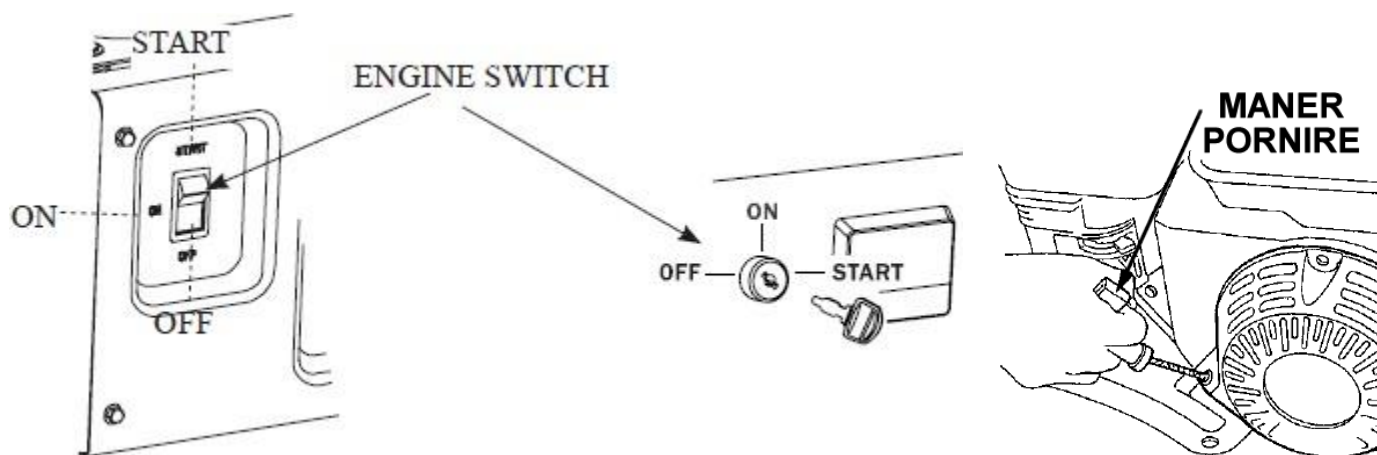

Trageți încet de mânerul demarorului până simțiți o rezistență. Readuceți mânerul de pornire a motorului la poziția inițială și trageți cu o mișcare scurtă, dar rapidă. După pornirea motorului lăsați mânerul să revină ușor la poziția inițială ținând în continuare de el.

Pentru pornirea electrică puneți butonul pe poziția **Start** până când motorul pornește după care eliberați butonul. Acesta va reveni pe poziția **ON**.

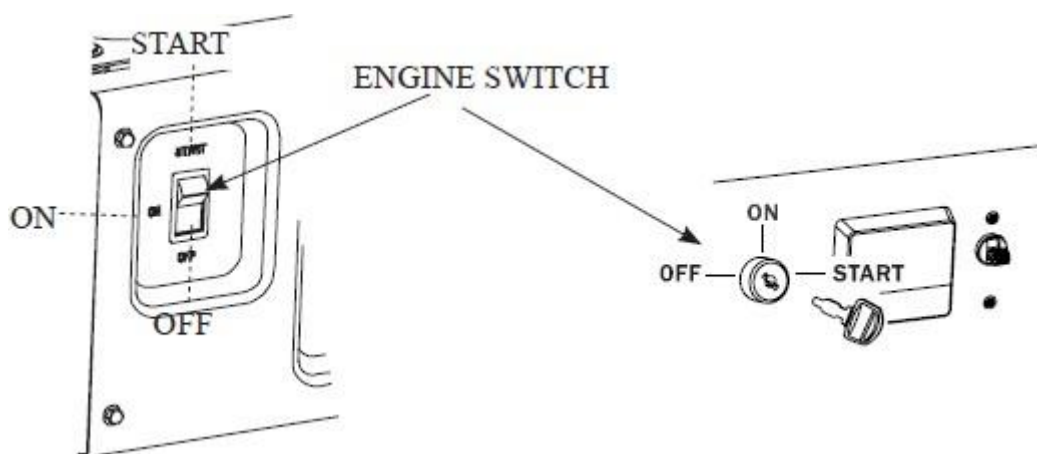

5. Pe măsură ce motorul se încălzește deschideți treptat șocul și puneți accelerația automată pe poziția AUTO (dacă generatorul este dotat cu accelerație automată).

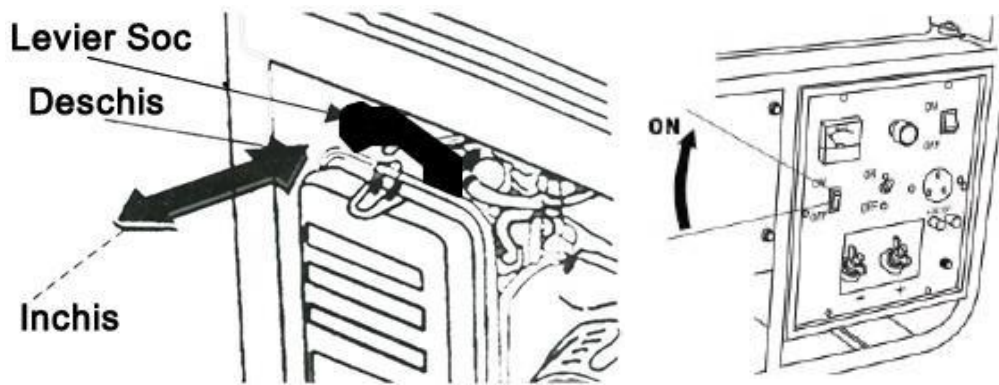

Utilizare

CA GENERATOR DE CURENT

1. Conectati utilajele la priza curent alternativ

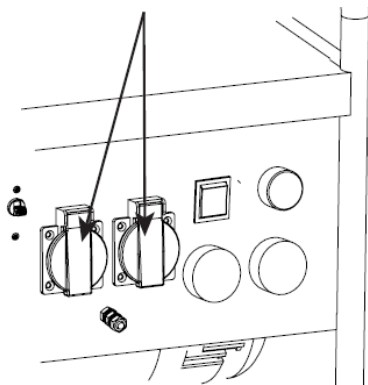

2. Puneți întrerupător circuit curent electric pe poziția ON

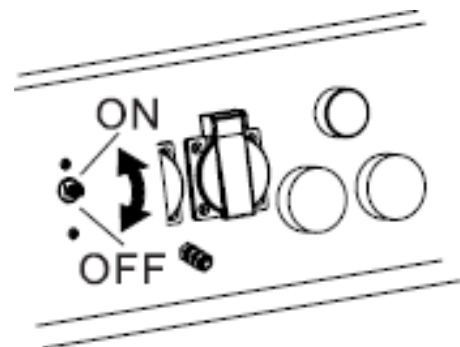

CA GENERATOR DE SUDURA

1. Puneți întrerupător circuit curent electric pe poziția OFF

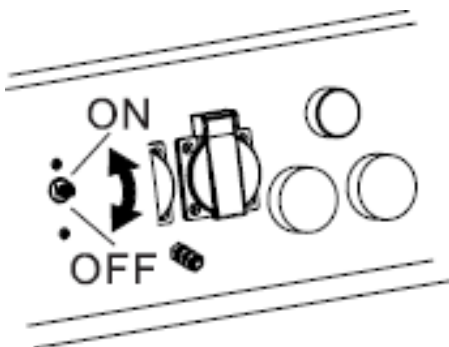

2. Conectati cablurile de sudura

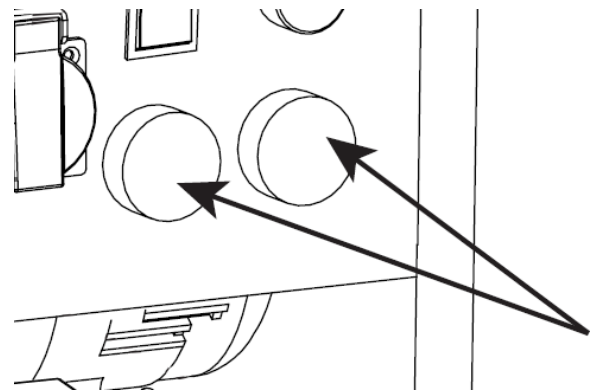

3. Setati amperajul de sudura

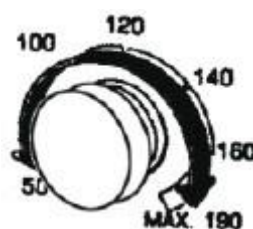

Tabel sudura:

Grosime material	Dimensiune electrod	Amperaj curent
2.0 - 3.0 mm	2.0 mm	40 - 65 A
3.0 - 4.0 mm	3.2 mm	70 - 130 A
4.0 - 6.0 mm	4.0 mm	140 - 200 A
Peste 7.0 mm	5.0 mm	Peste 210 A

Tabel amperaj curent in functie de cablu de sudura ales:

Diametru cablu (mm ²)	Lungime (m)		
	0-15	15-30	30-40
	Amperaj (A)		
35	250	200	150
25	200	150	100

Polaritate sudura:

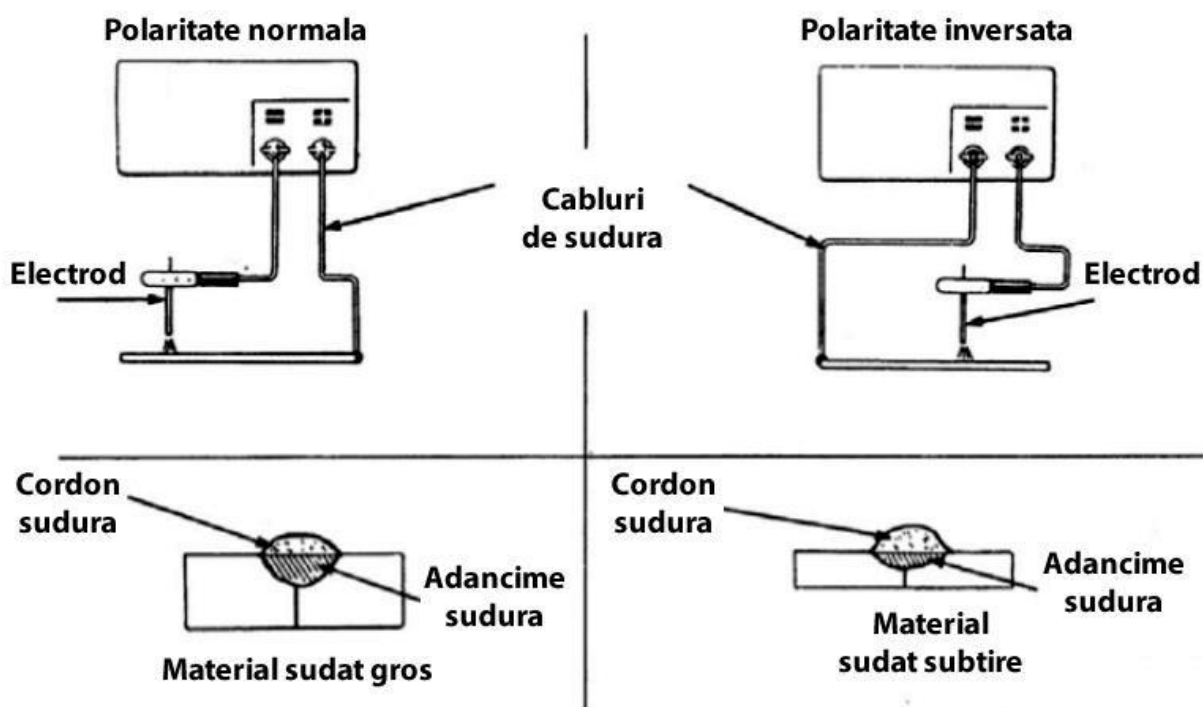

Oprirea

De obicei oprirea motorului se face după următorii pași:

1. Puneți întrerupător circuit curent electric pe poziția OFF, deconectați toate cablurile din prizele generatorului și opriți motorul prin rotirea butonului în poziția OFF/OPRIT.

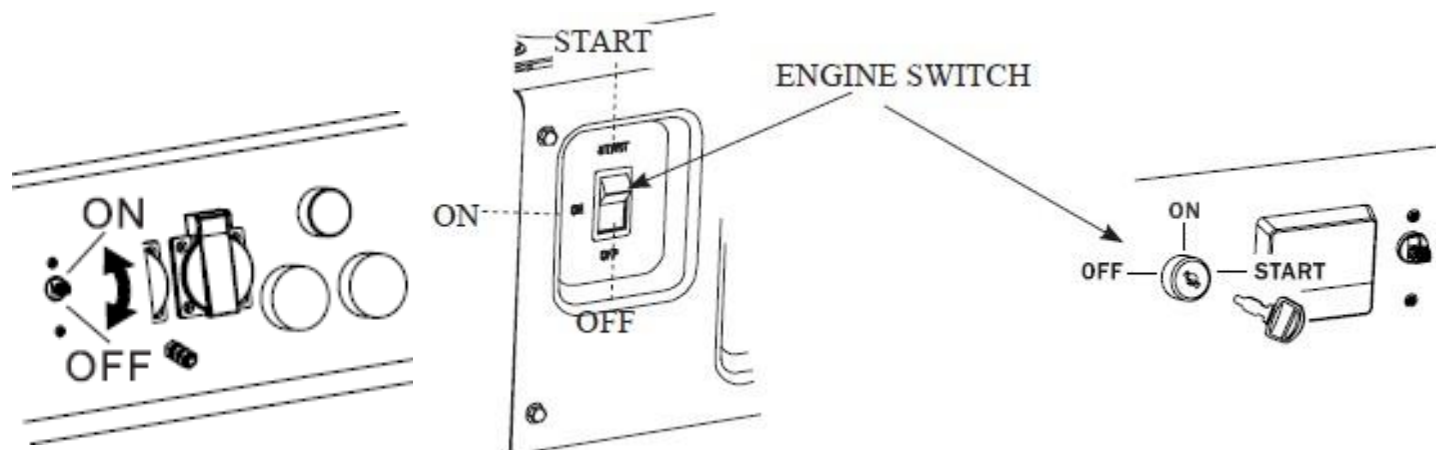

2. Opriți alimentarea cu combustibil.

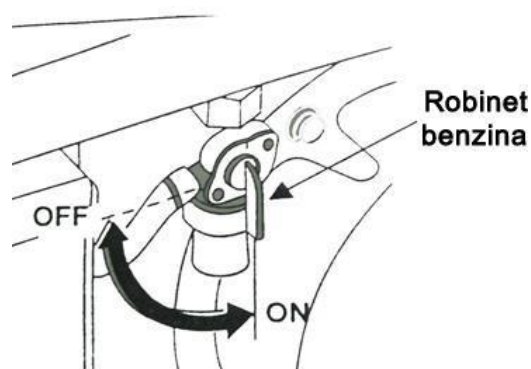

ÎNTREȚINEREA MOTORULUI

ATENȚIE:

- Opriți motorul înainte de a efectua orice verificare.
- Motorul trebuie să fie reparat de un distribuitor autorizat (dealer) autorizat cu excepția cazului în care utilizatorii au sculele și pregătirea tehnică corespunzătoare. În perioada de garanție reparațiile necesare vor fi efectuate numai în ateliere autorizate de vânzător. Lista acestor unități autorizate se găsește la sfârșitul acestui manual.

AVERTISMENT: Folosiți numai piese de schimb originale sau echivalente ale acestora. Utilizarea de piese de schimb care nu sunt de calitate echivalentă poate avea ca efect deteriorarea motorului.

Tabel de mentenanță

Multe părți ale generatorului se pot uza în timpul funcționării și astfel capacitatea motorului se poate deteriora în timp. Prin lucrările de întreținere se pot evita problemele generatorului și se poate prelungi durata de viață a motorului.

Verificările se fac fie la numărul de luni indicat sau la numărul de ore, care din ele vine mai repede.

ATENȚIE: Din tabel sunt excluse orele de mentenanță din cadrul rodajului!

Perioada		Utilizare zilnică	După o lună sau 20 de ore de funcționare de la cumpărare	La fiecare 3 luni sau 50 de ore de funcționare	La fiecare 6 luni sau 100 de ore de funcționare	În fiecare an sau la 300 de ore de funcționare
Operațiunea						
Ulei de motor	Verificare nivel	•				
	Schimb		•	•	•	•
Filtrul de aer	Verificare	•				
	Curățire	• ⁽³⁾		• ⁽¹⁾		•
Filtrul de combustibil	Curățire			•		•
Bujia	Reglare				•	•
Joc la tacheți	Reglare				• ⁽²⁾	• ⁽²⁾
Rezervorul de combustibil și sită	Curățire				• ⁽²⁾	• ⁽²⁾
Linia de combustibil	Verificare				•	•

NOTĂ:

(1) Verificați mai frecvent atunci când utilizați generatorul în zone cu mult praf.

(2) Aceste elemente ar trebui să fie deservite de un dealer autorizat, sau de proprietar în cazul în care are instrumente adecvate și este mecanic calificat.

(3) Atunci când utilizați generatorul în zone cu mult praf.

Înlocuirea uleiului de ungere

1. Goliți uleiul în timp ce motorul este cald încă pentru a se asigura o golire rapidă și completă.
2. Scoateți capacul de umplere a uleiului și desfaceți șurubul orificiului de scurgere a uleiului.
3. După scurgerea uleiului înșurubați la loc șurubul orificiului de scurgere a uleiului
4. Alimentați din nou cu uleiul recomandat și verificați nivelul său.

Capacitate baie de ulei: 1.1 litri.

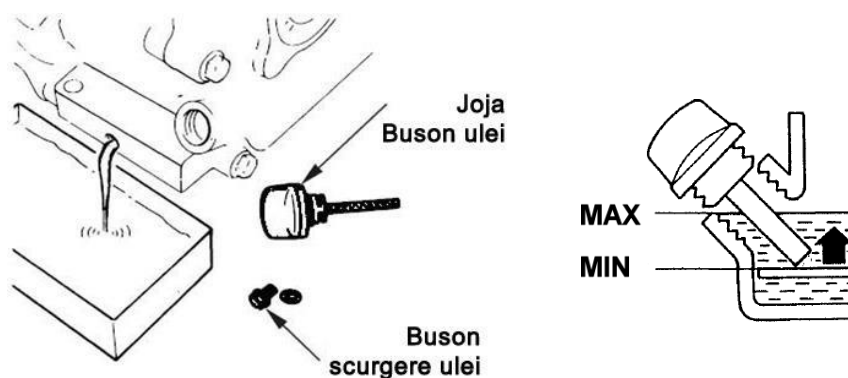

Întreținerea filtrului de aer

Un filtrul de aer murdar va bloca fluxul de aer care pătrunde în carburator. Pentru a preveni apariția unor defecțiuni la carburator, curățați filtrul de aer în mod regulat.

Curățați filtrul de aer și mai des atunci când motorul funcționează în zone cu extrem de mult praf.

AVERTISMENT: Nu folosiți niciodată benzină sau solvenți pentru a curăța filtrul de aer. Ar putea rezulta un incendiu sau o explozie.

ATENȚIE: Niciodată nu rulați motorul fără filtrul de aer curat deoarece motorul se va uza foarte repede.

Etapele ce se parcurg pentru curățarea filtrului de aer:

- Scoateți piulița și capacul filtrului de aer. Verificați cu atenție elementele dacă prezintă fisuri sau găuri, iar dacă filtrul de aer este deteriorat înlocuiți-l.
- **Elementul de burete:** curățați-l în apă caldă cu săpun, apoi lăsați-l să se usuce bine. Înmuiați-l apoi în ulei de motor curat și apoi stoarceți-l ușor până scoateți afară tot uleiul care este în exces.

- **Elementul de hârtie:** loviți filtrul de aer ușor de o suprafață dură de mai multe ori pentru a îndepărta excesul de murdărie sau curățați cu aer comprimat direcționând aerul prin filtru de la interior spre exterior. Nu încercați niciodată să curățați murdăria cu peria, pentru că procedând în acest fel murdăria va intra în fibra hârtiei.

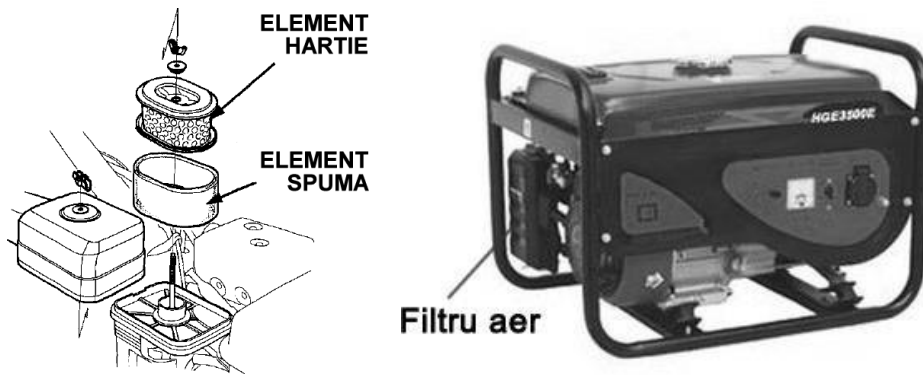

Întreținerea bujiei

Bujie recomandată: F7TC

Pentru a asigura funcționarea corespunzătoare a motorului, bujia trebuie să fie prinsă în mod corespunzător și fără să aibă depuneri (sedimente) pe electrozi.

Etapele de parcurs pentru curățarea și reglarea bujiei :

1. Scoateți capacul bujiei (fișa acesteia).

AVERTISMENT: În cazul în care motorul a fost deja pus în funcțiune toba de eșapament va fi foarte fierbinte. Aveți grijă să nu atingeți toba de eșapament.

2. Inspectați vizual bujia. Aruncați-o în cazul în care izolatorul este crăpat sau ciobit longitudinal.

3. Măsurați distanța dintre electrozii bujiei. Distanța ar trebui să fie 0.7 - 0.8 mm, corectați după cum este necesar, curbând electrodul din exterior.

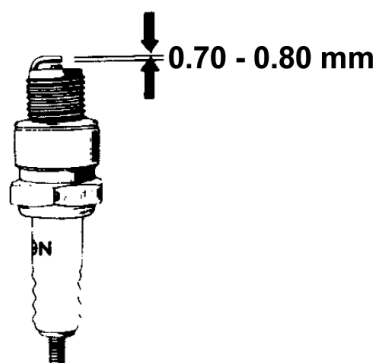

4. La început înfiletați bujia cu mâna pentru a preveni deteriorarea filetelor.

ATENȚIE: bujia trebuie să fie bine strânsă. Nu folosiți niciodată o bujie cu o gamă de căldură necorespunzătoare.

Întreținerea tehnică a generatorului electric

Întreținerea zilnică (înainte și după folosire)

- a. Verificați dacă toate piesele sunt în stare bună. (Verificați mai ales dacă în timpul lucrului ați auzit zgomote suspecte, sau dacă anumite piese s-au supraîncălzit, sau există șuruburi slăbite.)
- b. Verificați dacă sunt scurgeri de combustibil sau ulei de motor.
- c. Verificați dacă uleiul din motor este în cantitate suficientă.
- d. Curățați de praf sau ulei suprafața generatorului.
- e. Verificați filtrul și carcasa filtrului de aer.
- f. Scrieți o notă de întreținere pentru a vă aduce aminte de situația existentă.

Întreținerea regulată (la fiecare 50 de ore)

- a. Efectuați toate verificările exact ca la o întreținere zilnică și în plus.
- b. Schimbați uleiul.

Întreținerea de către personal autorizat (la fiecare 300 ore)

Nu toate lucrările de întreținere pot fi făcute de către dumneavoastră.

Genul de lucrări care de regulă se realizează într-un service autorizat la 300 de ore de funcționare sunt:

- a. Verificarea alternatorului și sistemelor electrice.
- b. Schimbarea șuruburilor și piulițelor uzate.

Revizia tehnică (la fiecare 1000 de ore)

Trimite-ți generatorul electric la service pentru verificare, întreținere și reparație. Aici persoane autorizate vă pot verifica toate componentele generatorului și înlocui piesele uzate sau defecte.

SERVICE ȘI GARANȚIE

1. Nu fac obiectul garanției:

- a. componentele ce sunt supuse uzurii normale rezultate în urma utilizării (bujii; fișe; filtre de combustibil, ulei sau aer și alte consumabile);
- b. componentele fragile ușor de deteriorat de beneficiar ca urmare a unei utilizări/întrețineri greșite, suprasolicitante sau neconforme cu domeniul de utilizare al produsului (carcase din plastic sau ebonită; comutatoare, prize, întrerupătoare; furtunuri exterioare de plastic sau cauciuc; amortizoare de cauciuc; startere, sfori starter; saci de colectare; sorburi, ștuțuri, dopuri, bușoane, clapete, garnituri de cauciuc și etanșări mecanice); precum și orice alte piese de schimb sau subansamble asupra cărora se dovedește că a intervenit beneficiarul.

2. Următoarele acțiuni au ca efect pierderea garanției:

- a. Nerespectarea de către cumpărător a instrucțiunilor de instalare, punere în funcțiune, utilizare, întreținere, manipulare, transport și depozitare, precum și a domeniului de utilizare, cuprinse în documentația ce însoțește produsul la livrare (suprasolicitare, neefectuarea la termene a operațiunilor de întreținere în funcție de caracteristicile mediului etc.)
- b. Utilizarea unor piese de schimb, lubrifianți, consumabile, accesorii, diferite de cele utilizate și recomandate de producător.
- c. Aplicarea unor modificări neaprobate de producător (acționarea asupra reglajelor fixate de producător; schimbarea performanțelor produsului; modificarea sistemului de alimentare sau evacuare; modificarea, eliminarea sau neutralizarea sistemelor de protecție din dotarea echipamentelor etc.).
- d. Intervenția asupra produsului de către persoane neautorizate de producător sau distribuitor.**
- e. Orice defecțiuni cauzate de dezastre naturale inevitabile (foc, coliziuni).
- f. Pierderea certificatului de garanție.

IMPORTANT: RESPONSABILITATEA EFECTUĂRII OPERAȚIILOR DE ÎNTREȚINERE LA TERMENELE PREVĂZUTE ÎN MANUALUL UTILIZATORULUI CADE EXCLUSIV ÎN SARCINA DEȚINĂTORULUI.

Certificat de garanție

Serie certificat: _____

Denumire:

Data:

Cod:

Perioada:

Serie:

Cumpărător:

Vânzător:

Adresa:

Factura:

Tel/Fax:

Intervenție service:

Data:

...../...../.....

Operațiune:

.....

.....

Data:

...../...../.....

Operațiune:

.....

.....

Data:

...../...../.....

Operațiune:

.....

.....

VÂNZĂTOR

L.S.

.....

CUMPĂRĂTOR

Am primit instrucțiunile de utilizare traduse,
și mi s-a făcut proba de funcționare.

Semnătura

Declarație de conformitate

SC ROTAKT SRL

Str. Depozitelor, 28,
Râmnicu Vâlcea, 240426,
Vâlcea



Noi, **SC ROTAKT SRL**, cu sediul **Str. Depozitelor, 28, Râmnicu Vâlcea, 240426, jud. Vâlcea**, declarăm pe propria răspundere că produsul:

Generator electric: **ROGS190**

seria

la care se referă această declarație, respectă cerințele de protecție și este în conformitate cu următoarele standarde:

- **2000/14/EC - inclusiv modificari - Emisiile de zgomot in mediul exterior**
- **2006/42/EC - inclusiv modificari - Mașini (MD)**
- **2004/108/EC - inclusiv modificari - Compatibilitate electromagnetica (EMC)**
- **2006/95/EC – inclusiv modificari - Siguranța electrica, voltaj scăzut (LVD)**

Raport de încercări **CE** ce cuprinde rezultatele testelor:

- **20090424ES of 2009-12-21 EN ISO 3744:1995**
- **20090423EM of 2009-12-21 EN 1679-1:1998, EN ISO 12100-1:2003, EN ISO 12100-2:2003, EN 12601:2001**
- **20090421 EL of 2009-12-21 EN 60204-1:2006/A1:2009**
- **20090422ER of 2009-12-21 EN 55012: 2007, EN 61000-6-1: 2007, EN 55014-1:2006**

testari realizate și certificate emise de catre **ISET S.r.l. - Via Donatori di sangue, 9 - 46024 Moglia (MN), Italy** sau **TÜV SÜD Industrie Service GmbH, Westendstrasse 199, 80686 München, Deutschland**.

Subsemnatul Nicolae Pirvu, reprezentantul producatorului, declar pe proprie raspundere ca produsul este in conformitate cu urmatoarele standarde si normative:

- **SR EN ISO 12100:2011 - Securitatea mașinilor. Concepte de bază, principii generale de proiectare.**

Terminologie de bază, metodologie. Principii tehnice

- **SR EN 60204-1:2007+A1:2009+AC:2013 – Securitatea mașinilor. Echipamentul electric al mașinilor. Partea 1:**

Cerințe generale

- **SR EN ISO 4254-1:2010/AC:2011 - Mașini agricole. Securitate. Cerințe generale**
- **SR EN ISO 4254-5/AC:2010 - Mașini agricole. Securitate. Mașini de prelucrat solul, cu organe active antrenate**
- **SR EN 1050:2000 - Securitatea mașinilor. Principii pentru aprecierea riscului**
- **SR EN 12733/2009 - Mașini agricole și forestiere. Securitate**

- SR EN ISO 3746:2009 - Acustică. Determinarea nivelurilor de putere acustică emise de sursele de zgomot utilizând presiunea acustică
- SR EN ISO 5674:2009 - Tractoare și mașini agricole și forestiere. Protectori pentru arborii cardanici de transmisie de la priza de putere
- SR EN 709+A2:2009 - Mașini agricole și forestiere. Motocultoare echipate cu freze purtate, motoprașitoare și freze pe roți motrice
- SR EN 709+A4:2010 - Mașini agricole și forestiere. Motocultoare echipate cu freze purtate, motoprașitoare și freze pe roată (roți) motrică(e). Securitate
- SR EN 14861+A1:2010 - Mașini forestiere. Mașini autopropulsate. Cerințe de securitate
- SR EN 14930+A1:2009 - Mașini agricole și forestiere și mașini pentru grădinărit. Mașini ținute cu mâna și cu conductor pedestru. Determinarea riscului de contact cu suprafețele fierbinți
- Directiva 2000/14/EC – Emisiile de zgomot in mediul exterior
- Directiva 2006/42/EC - Masini
- Directiva 2004/108/EC – Compatibilitate electromagnetica.
- Directiva 2006/95/EC – Siguranta electrica

Alte Standarde sau specificatii utilizate:

- SR EN ISO 9001 - Sistemul de Management al Calitatii
- SR EN ISO 14001 - Sistemul de Management al Mediului
- OHSAS18001 - Sistemul de Management al Sanatatii si Securitatii Ocupationale.

MARCAREA SI ETICHETAREA MOTOARELOR

Motoarele pe benzina cu aprindere prin scanteie recepționate si utilizate pe echipamentele si masinile SC ROTAKT SRL, conform hotărârii HG 332/2007, sunt marcate cu:

- Marca si numele producătorului: Chongqing Rato Technology Co., Ltd. / ROTAKT
- Tipul: R420
- Puterea maxima: 11.2 kw, echivalent 15 CP Benzina; Puterea nominala: 8.2 kW
- Numărul aprobării de tip obtinut de producatorul specializat: e9*2016/1628*2017/656SYB1/P*1048*00

Nota: documentatia tehnica este detinuta de producator.

Precizare: Prezenta declaratie este conforma cu originalul.

Locul si data emiterii: Valcea, 23.08.2019.

SC ROTAKT SRL

Nicolae Pirvu

Administrator

.....

Semnătura și ștampila





ROTAKT

www.rotakt.ro

Telefon Vanzari: 0250.702080

Telefon Service: 0250.702070

Fax: 0250.702081

Email vanzari: vanzari@rotakt.ro

Email service: service@rotakt.ro

Website: www.rotakt.ro