

Manualul utilizatorului

Multifunctional MF360



Vă mulțumim pentru alegerea făcută!

- Acest manual conține modul de funcționare și de întreținere pentru utilajul multifuncțional ROTAKT MF360. Citiți-l cu atenție și respectați toate instrucțiunile conținute în el.
- Ar putea exista anumite erori de tipărire sau schimbări în linia de producție, lucruri care pot face ca acest manual să devină inexact. Producătorul își rezervă dreptul de a face modificări fără o notificare prealabilă și fără ca acest lucru să devină motiv de sancțiune juridică.



Prefata

Vă rugăm să citiți cu atenție specificațiile înainte de a folosi utilajul; și continuați să acționați riguros pe baza manualului în cazul în care au avut loc incidente la oameni, utilaje și/sau accesorii.

Parametrii tehnici principali:

Marca Motor	Loncin
Motor, tip benzina	Motor cu un singur cilindru vertical, in patru timpi racit cu aer
Putere Nominală/Turatie (cp/rpm)	6.5/3600
Capacitate (cm ³)	196
Zgomot (dB)	96
Capacitatea rezervorului de combustibil (L)	3.6
Capacitate ulei motor (L)	0.6
Capacitate ulei ambreiaj (L)	0.25
Capacitate ulei transmisie (L)	1.1
Viteză rotire conector modular de transmisie (rpm)	920
Transmisie	2 Înainte / 2 înapoi
Diametru roti (cm)	40
Tip pornire	Pornire manuala
Greutate netă (Kg)	

Imagine produs (Diagarama):

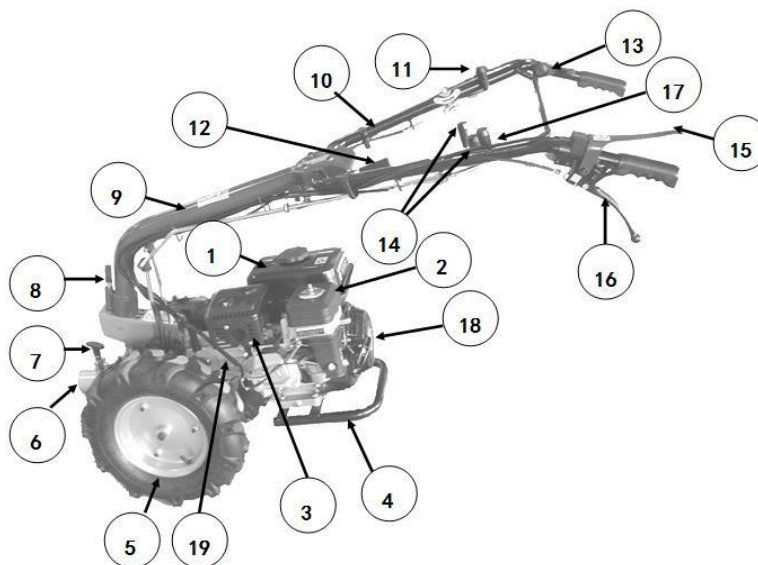

- | | | |
|---------------------------------------|-------------------------------------|----------------------------------|
| (1) Rezervor de carburant | (8) Boltul de blocare al ghidonului | (14) Schimbatoare viteza |
| (2) Filtrul de aer | (9) Ghidon | (15) Maneta oprire urgenta |
| (3) Toba | (10) Manere | (16) Maneta ambreaj viteze |
| (4) Scut protecție a motorului | (11) Ambreaj roți | (17) Conector modular transmisie |
| (5) Anvelopa | (12) Dispozitiv ajustare manere | (18) Maner demaror |
| (6) Conector modular transmisie | (13) Acceleratie | (19) Carcasa transmisie |
| (7) Bolțul de blocare al accesoriului | | |

Patru parti componente și un manual de operare sunt incluse în ambalaj. Clientii sunt sfatuiti sa verifice dacă toate accesoriile sunt incluse în ambalaj înainte de asamblarea acestora (Figura 1).



Figura 1

Semne de avertizare



Vă rugăm să citiți cu atenție instrucțiunile înainte de utilizarea și utilizați mașina în condiții de siguranță în timpul funcționării acesteia.

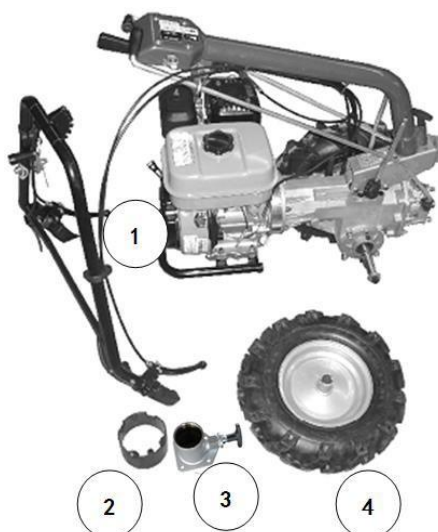

Oamenii trebuie să păstreze o distanță de siguranță de mașină în timpul funcționării acesteia.



Nu atingeți partea rotativă a cuțitelor în caz contrar poate provoca vătămări corporale.

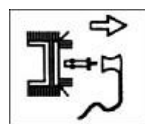



Deconectați fișa de la bujie când reparați și întrețineți mașina.



Este necesar să purtați ochelari de protecție și casti pentru urechi când operați mașina.

 Copiii și adulții care nu au citit instrucțiunile nu au voie să opereze mașina.

 Asigurați-vă că nu este nimeni în zona de lucru, în special copii și animalele de companie.

 Stați departe de surse de căldură și combustibili.

Instrucțiuni de montaj

1. Desurubati cele două șuruburi de pe transmisie. Consultați Figura 2 de mai jos.
2. Asamblați protecția roții și strângeți șuruburile. Consultați Figura 3.



Figura 2



Figura 3

3. Demontați șurubul M10×25 amplasat în partea laterală a axului transmisiei și scoateți tamponul reglabil. Consultați Figura 4.

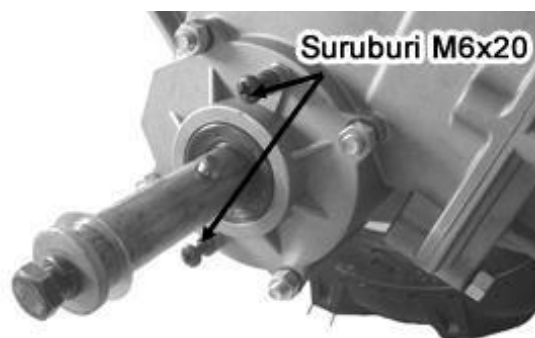
4. Fixați pneul de cauciuc la axul transmisiei și asigurați-vă locul boltului roții se fixează perfect pe boltul aflat pe axul transmisiei. Consultați Figura 5.

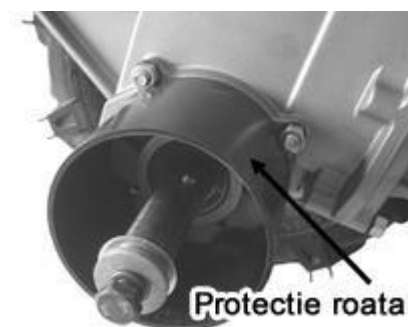

Figura 4



Figura 5

5. Dacă capătul axului iese cu 1mm mai mult sau rămâne cu 1mm mai mult în exterior decât marginea roții, este necesar să folosiți tamponul reglabil pentru a fixa perfect roata de ax. Dacă nu, nu este necesar. Consultați Figura 6.

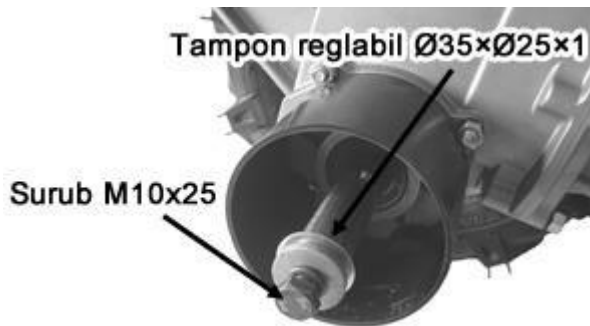
6. În final, strângeți șuruburile. Consultați Figura 7.

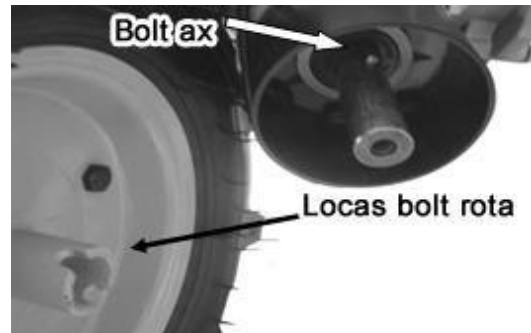

Figura 6



Figura 7

7. Demontați cele patru piulițe M8. Consultați Figura 8.

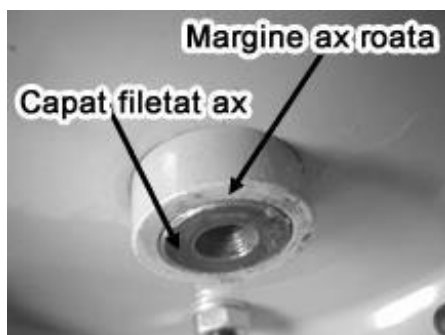
8. Fixați accesoriul și blocați-l utilizând boltul de blocare accesoriu după care strângeți cele 4 piulițe. Consultați Figura 9.



Figura 8



Figura 9

9. Dezasamblați cele două piulita M8. Consultați Figura 10.

10. Rotiti la 180 de grade cele doua placute de presiune ale manerului. Consultați Figura 11.

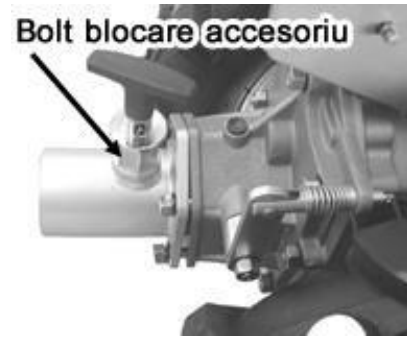

Figura 10



Figura 11

11. Primul lucru care trebuie facut este să apăsați maneta de reglare înălțime și apoi sa amplasati manerul incat rozeta de fixare sa se blocheze. (Este mai bine să puneți bolțul de oprire în mijlocul rozetei de fixare.) Consultați Figura 12.

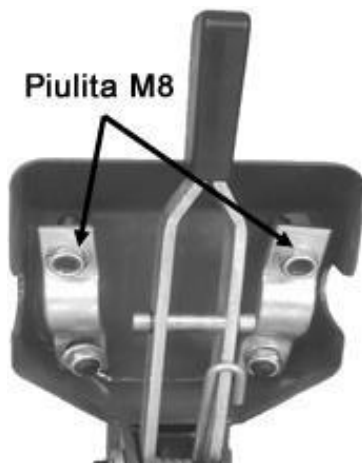
12. Rotiti inapoi cele 2 placute de presiune si insurubati piulitele incat acestea sa ofere suport manerului. Consultați Figura 13.

13. Când insurubati cele patru piulițe de blocare a plăcilor de presiune a manerului, aveți grijă sa respectati următoarele principii:

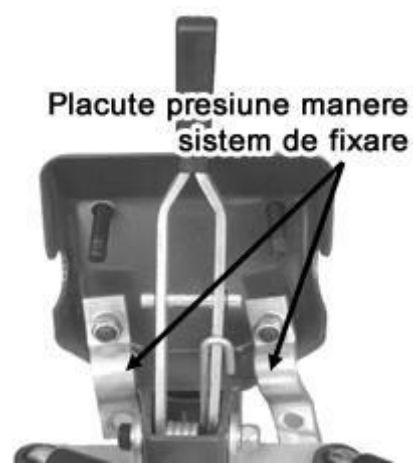
- La fixarea celor patru piulițe, manerul trebuie sa fie la distanța egala in ambele parti.
- La fixarea celor patru piulițe, este necesar să apăsați în jos maneta fixare si sa va asigurati ca manerele se pot roti usor in sa nu se misca intr-o parte sau alta.



Figura 12



Figura 13

14. Dezasamblați cele două sigurante și cele două mansonane de plastic de la levierul de viteze. Consultați Figura 14.

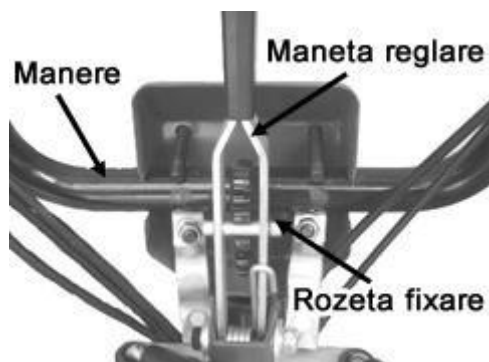
15. Puneți cele două mansonane de plastic pe cele două levieri de viteze, și apoi conectați levierul în cu cele două sigurante. Consultați Figura 15.



Figura 14



Figura 15

Functionarea si utilizarea

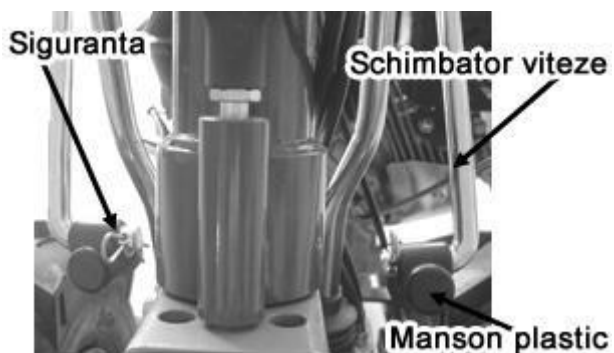
A. Funcțiile principale și utilizarea lor

Este necesar să se cunoască funcțiile utilajului și modul de utilizare a acestora pentru a acționa utilajul în siguranță.

1. Ghidonul de direcție

- Accesoriile diferite necesită diferite poziții ale ghidonului.
 - Ghidonul este rotativ și se poate fixa în poziția corectă în funcție de accesoriul folosit.
- Vă rugăm să consultați instrucțiunile. Consultați Figura 19.



Figura 19

- Trageți siguranta și levierul de viteze. Consultați Figura 20.
- Trageți boltul de blocare al ghidonului, rotiți ghidonul în conformitate cu instrucțiunile pentru poziția corespunzătoare și apoi cuplați boltul de blocare. Consultați Figura 21.
- În cele din urmă asamblați levierul de viteze, puneți sigurantele pentru a-le bloca și aranjați toate ansamblurile.



Figura 20

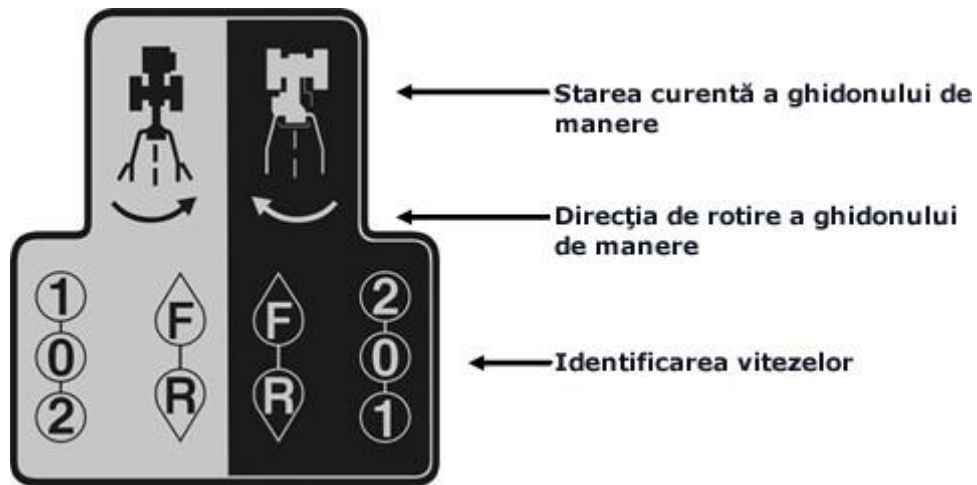

Figura 21

2. Maneta de reglare inaltime manere

- Clienții pot regla înălțimea manerelor la o poziție corespunzătoare prin apăsarea în jos a manetei de reglare, după care manerelile se ridică sau se coboară în funcție de înălțimea dorită, ulterior acestea se blochează ridicând maneta. Consultați Figura 22.

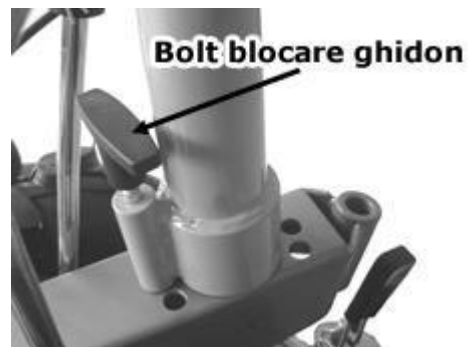

Figura 22

3. Maneta de ambreaj si maneta de oprire de urgenta

- Maneta de ambreaj este menita pentru schimbarea treptelor de viteza. In conditii normale acesta trebuie sa fie decuplat. In timp ce motorul porneste sau vitezele sunt schimbate aceasta maneta trebuie sa fie blocata pentru a proteja cutia de viteze. Consultați Figura 23.
- Maneta de oprire de urgenta este realizata pentru controlul aprinderii benzinei. În conditii de funcționare, maneta trebuie sa fie apasata. Daca nu, motorul se va opri. Consultați Figura 23.
- Este foarte important să învățați să utilizați maneta de ambreaj si maneta de oprire de urgenta. Mai întâi trebuie să apasati pe prima si ulterior pe a doua. Cand nu tineti mana pe maner trebuie sa blocati ambreajul folosind siguranta de protectie. Consultați Figura 23. Dacă doriți să decuplați ambreajul, scoateti siguranta de protectie și apoi ambreajul va fi decuplat automat.
- Reglarea ambreiajului: reglati fără sa porniti motorul. Eliberați maneta de ambreiaj și trageți ușor de demarorul motorului, apoi arborele conectorului modular trebuie să se rotească. Dacă nu, rotiți șurubul de reglare spre interior. Blocati maneta de ambreaj; oprid-o cu siguranta de protectie și trageți ușor de demarorul motorului, apoi arborele conectorului modular nu trebuie să se rotească. Dacă nu, vă rugăm să rotiți șurubul de reglare spre partea exterioară. Consultați Schemele 23 și 24.



Figura 23



Figura 24

4. Maneta conector modular transmisie

- Maneta controleaza cumplajul transmisiei modulare, acesta este utilizat cand sunt folosite accesoriile ce necesita cuplarea la unitatea motor.
- Ambreajul are efect cand maneta este pe pozitia ON, iar efectul dispare cand maneta este pe pozitia OFF. Consultați Figura 25.
- Maneta nu poate fi reglata decat daca un accesoriu este atasat. Urmăriti instructiunile de la sectiunea dedicata acestui scop.
-

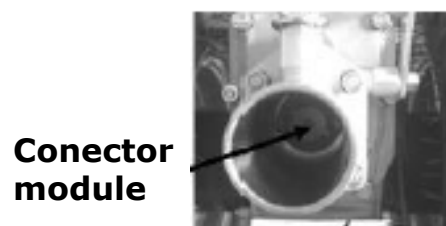

Figura 25

5. Maneta ambreaj roti

- Maneta ambreaj roti are rolul de a activa sau dezactiva roțile. Consultați Figura 26.
- Când maneta este în poziția ON roțile încep să se miște, pentru a opri mișcarea acestora aduceți în poziția OFF, în această poziție roțile pot funcționa dar nu sunt propulsate. Consultați Figura 26.
- Reglarea ambreajului roților: reglați fără a porni motorul. Când maneta este în poziția de ON, pneurile din cauciuc nu pot fi propulsate. Dacă nu, vă rugăm să rotiți șurubul de reglare spre interior. Când maneta este în poziția OFF, pneurile din cauciuc pot fi propulsate. Dacă nu, vă rugăm să rotiți șurubul de reglare spre partea exterioară. Consultați Figura 26.

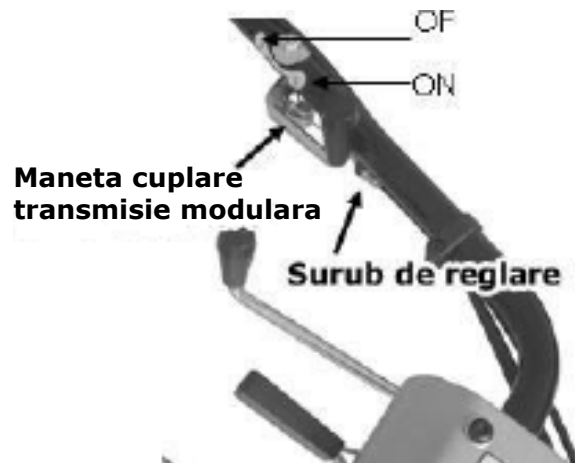

Figura 26

6. Schimbatorul de viteze

- Există două schimbatoare de viteza pe acest utilaj, din care una este de a de comanda vitezele înainte și înapoi, iar cealalta este de a comanda viteza mare sau mică. Consultați Figura 27.
- Explicatia semnelor de viteza (Figura 19):
 - (1) - Viteza mica
 - (2) - Viteza mare
 - (0) - Viteza neutra
 - (F) - Mers cu fata
 - (R) - Mers cu spatele
- Atunci când conectați accesorii diferite, este posibil sa fie necesar ca ghidonul sa fie reglat intr-o alta pozitie. Prin urmare pot fi diferențe. Vă rugăm să citiți cu atenție explicația semnelor de viteza. Consultați Figura 19.
- Atenție: mânerul de ambreiaj trebuie să fie apasat când schimbati viteze in timpul procesului de lucru! Consultați Figura 23.

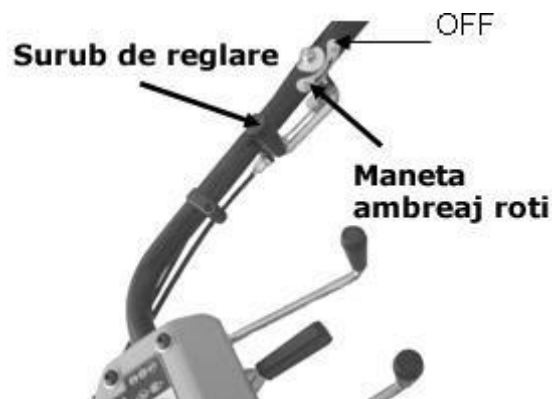

Figura 27

7. Maneta acceleratie

- Rolul manetei de acceleratie este de a controla viteza benzinei catre motor, si implicit viteza utilajului. Consultați Figura 28.



Figura 28

B. Modul corect de a conecta dispozitivele/accesoriile

1. Înainte de conectarea dispozitivelor/accesoriilor, ar trebui ca prima data să fie verificat dacă roțile sunt montate corect, și sensul de rotație al roților este același cu cel al profilului acestora. Consultați Figura 29.

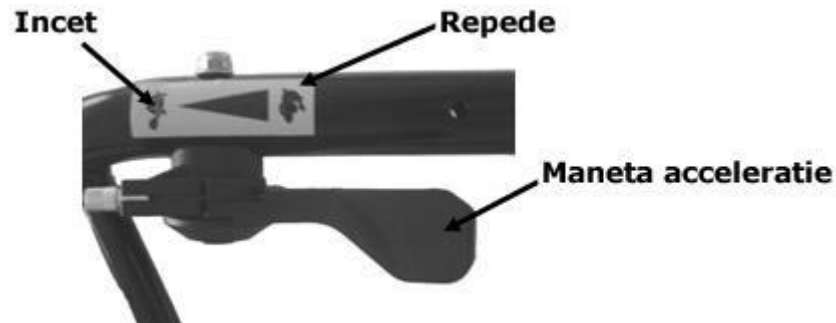

Figura 29

2. Rotiți mânerul ambreiaj al roților în poziția ON. Consultați Figura 25.
3. Pentru instalarea facilă a accesoriilor, vă rugăm să ridicați partea din spate a motorului cu aproximativ 20cm pentru a menține mașina în poziție orizontală. Consultați Figura 30.



Figura 30

4. Trageți în sus boltul de blocare accesoriu și introduceți axul accesoriului în conectorul modular a utilajului. Atunci când axul se potrivește perfect în cardanul pentru accesorii a utilajului puneți înapoi boltul de blocare și fixați accesoriul înșurubând cele 4 piulite. Consultați Figura 31.

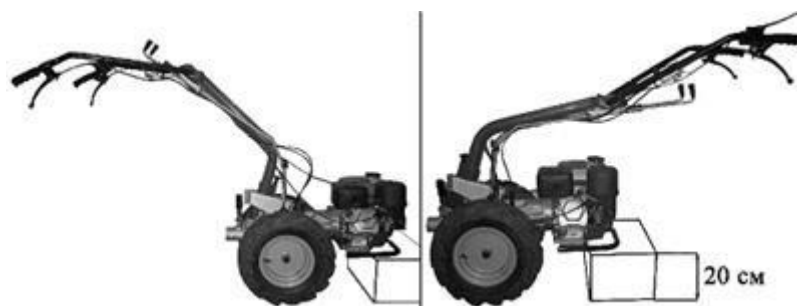

Figura 31

5. Reglarea ambreajului prizei de conectare: Când maneta de ambreaj este pe poziția ON, trageți ușor de demarorul motorului și observați dacă piesele accesoriului se pot roti. Dacă piesele de lucru ale accesoriilor nu pot să se rotească, vă rugăm să rotiți șurubul de reglaj spre interior. Când maneta de ambreaj este în poziția "OFF", piesele de lucru ale accesoriilor nu trebuie să se rotească. Dacă se pot roti, vă rugăm să rotiți șurubul de reglaj spre exterior. Consultați Figura 25

C. Operațiunea de pornire

1. Alimentati / Completați uleiul de motor

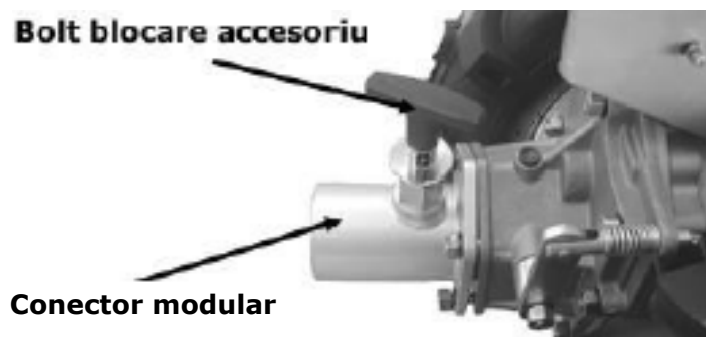
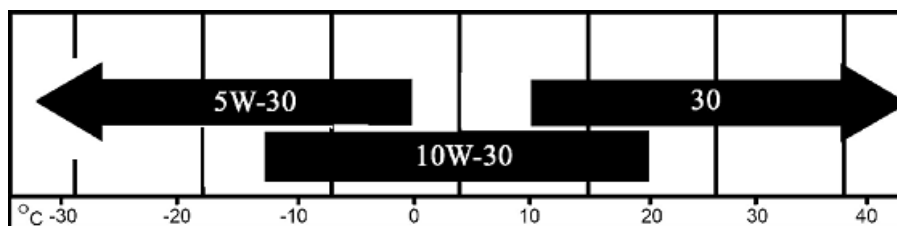

Alegeți uleiul de motor potrivit pentru condițiile de temperatură exterioare. În general este recomandată folosirea uleiului ROTAKT SAE 15W-40 Consultați diagrama de mai sus.

Cantitatea normală de ulei de motor variază între 0,6 – 0,9 L.

Când motorul este în poziția orizontală adăugați ulei până la marginea locasului de umplere ulei. Consultați Figura 32



Figura 32

Atenție: Orice utilizare a uleiului murdar sau alte mărci de ulei de lubrifiere vor avea impact asupra motorului pe benzină !

2. Adaugati benzina in rezervor

Alegeti marca de benzina preferata, conditia esta ca aceasta sa fie fara plumb si de minim 95 cifra octanica.

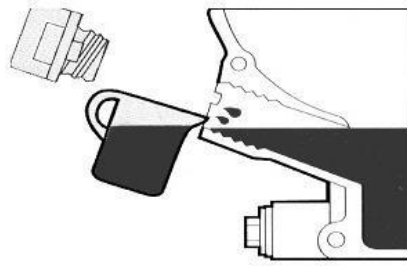
Adaugati benzina pana la nivelul maxim prezentat in figura de mai jos. Consultați Figura 33.



Figura 33

3. Deschideți robinetul de combustibil în direcția săgetii de pe acesta. Consultați Figura 34.

4. Atunci când motorul porneste la rece, plasati socul pe poziția "deschis" în direcția săgetii de identificare. Atunci când motorul porneste la cald, plasati socul pe pozitia "inchis". Consultați Figura 34.



Figura 34

5. Puneți butonul ON/OFF pe poziția "ON". Consultați Figura 35
6. Apăsați în jos mânerul de oprire de urgență și apucați mânerul de ambreaj. Consultați Figura 23.
7. Rotiți maneta ambreajului pentru conector modular de transmisie pe poziția "OFF". Consultați figura 25.
8. Rotiți maneta ambreajului pentru roți pe poziția "OFF". Consultați figura 26.
9. Mutați maneta de accelerație de la "viteză redusă" la aproximativ 1/3 din cursa ei de "viteză mare". Consultați diagrama 28
10. Trageți de demaror ușor până când simțiți rezistență, apoi trageți-l brusc. Consultați Figura 36.

Atentie: Nu trageți cu brutalitate succesiv de demaror dacă motorul nu porneste. Lăsați demarorul jos și repetați pasul 10.

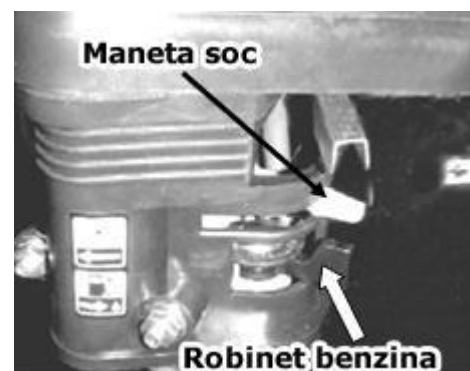

Figura 36



Figura 35

11. Dacă motorul pe benzină este pornit la rece, mutați încet maneta soc, de la poziția "deschis" la "închis" după pornire. Consultați Figura 34.
12. După pornirea motorului pe benzină, vă rugăm poziționați accelerația pe poziția viteză/turație mică.
13. Metoda corectă de oprire motor pe benzină:
 - Metoda simplă pentru a opri motorul în caz de urgență: Slăbiți mânerul de oprire de urgență. Consultați Figura 23.
 - În condiții normale, opriți urmând etapele:
 - 1) Mutați maneta de accelerație la turația cea mai mică. Consultați Figura 28
 - 2) Puneți butonul de pornire ON/OFF pe poziția "OFF".
 - 3) Puneți robinetul de benzină pe poziția închis. Consultați Figura 34.

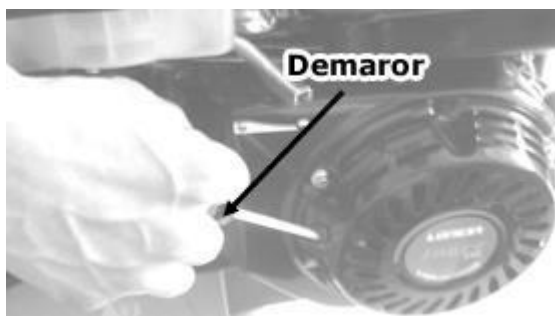
Inlaturarea problemelor și întreținerea utilajului

Acționează strict în conformitate cu următorii pași în cazul în care apar orice riscuri înainte de înlaturarea problemelor și întreținerea mașinii.

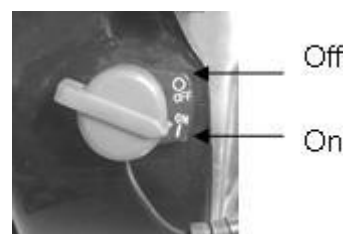
- Asigurați-vă că motorul pe benzină a fost oprit.

- Asigurați-vă că motorul s-a răcit.
- Asigurați-vă că fisa de bujii de aprindere a fost trasa.
- Asigurați-vă că este o bună ventilare.
- Sursele de foc sunt interzise în zonele de operare.

1. Defectiuni uzuale si solutii

Defectiune	Cauze	Solutii
Probleme la pornire	Nu exista benzina in rezervor	Adaugati benzina
	Prea multa benzina in rezervor	Goliti din benzina si uscati bujia
	Benzina cu impuritati	Schimbati benzina
	Apa in benzina	Schimbati benzina
	Specificatie de ulei gresita	Schimbati uleiul de motor cu cel specificat
	Electrodul bujiei sau bujia sunt deteriorate sau acoperite de impuritati	Schimbati / Curatati bujia
	Spatiu electrod gresit	Ajustati spatiul electrodului la 0.7-0.8mm
	Bujie deteriorata	Schimbati bujia
	Nu este prezenta sau este deteriorata garnitura	Inlocuiti sau instalati o garnitura noua
Lipsa putere	Filtru de aer imbacsit	Curatati sau schimbati filtrul
	Toba de esapament imbacsita	Curatati sau schimbati toba
Modificari nesemnificative in momentul miscarii manetei de	Cablu de acceleratie defect	Montati un cablu nou de acceleratie

acceleratie		
Performanta scazuta a anvelopelor	Directia de rotire a anvelopelor nu este aceeaasi cu cea de lucru a autilajului	Montati corect anvelopele
	Presiune prea mica in anvelope	Umflati anvelopele
Sunete ciudate in utilizare	Suruburi / Piulite slabite	Strangeti suruburile / piulitele

2. Operatiuni de intretinere

Lista operatiuni de intretinere: Efectuati cu strictete urmatoarele operatiuni conform celor 2 tabele de mai jos; altfel veti scurta durata de viata a utilajului.

Tabel 1:

Interval operatiune		Zilnic	Dupa primele 20 de ore de utilizare sau in fiecare luna	La 50 de ore de utilizare sau la 3 luni	La 100 de ore de utilizare sau la 6 luni	La 100 de ore de utilizare sau la 12 luni
Operatiune						
Ulei motor	Verificare	•				
	Schimbare		•		•	
Filtru aer	Verificare	•				
	Curatare			•		•
	Schimbare					
Buji	Curatare				•	
	Schimbare					•

Decantor impuritati carburant	Curatare				•	
-------------------------------------	----------	--	--	--	---	--

Tabel 2:

Interval operatiune Operatiune	Zilnic	Dupa primele 8 ore de functionare	La 20 de ore de utilizare sau in fiecare luna	La 150 de ore de utilizare sau la 3 luni
Verificati ca piulitele si suruburile sa fie stranse	•			
Verificati uleiul de transmisie si adaugati daca e nevoie	•			
Schimbati uleiul de transmisie		•	•	•
Verificati scurgerile de ulei	•			
Curatati murdaria, uleiul si unsoarele pentru a mentine utilajul curat	•			
Inlaturarea defectiunilor	•			
Reglarea functiilor utilajului	•			

Pentru a schimba uleiul de lubrifiere a motorului pe benzină

1. Puneți motorul la poziția orizontală, și puneți un recipient adecvat pentru golirea uleiului vechi sub motor. Apoi scoateți joja de ulei, șurubul de evacuare de ulei și garnitura acestuia. După

ce uleiul de motor este golit, înfiletați șurubul de golire pentru ulei și garnitura, iar dacă este necesar înlocuiți garnitura.

2. Realimentați motorul cu ulei în conformitate cu specificațiile din manual.



Figura 37

Pentru a schimba uleiul de lubrifiere a cutiei de viteze

1) Puneți motorul la poziția orizontală, demontați joja și curățați-o. (Consultați Figura 38)

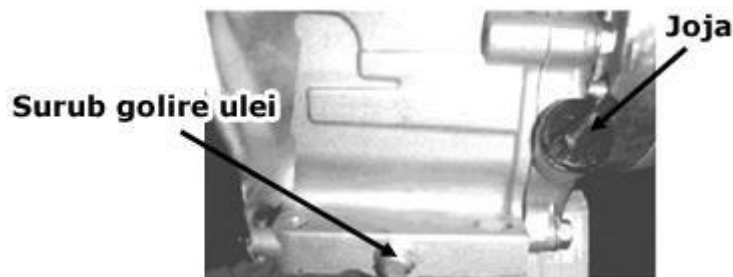

Figura 38

2) Puneți un recipient adecvat pentru golirea vechiului ulei sub motor. Apoi scoateți joja de ulei, șurubul de evacuare ulei și garnitura. După ce uleiul de transmisie este golit, înlocuiți garniturile, dacă este necesar și înfiletați șurubul de golire ulei și garnitura. (Consultați Figura 39).

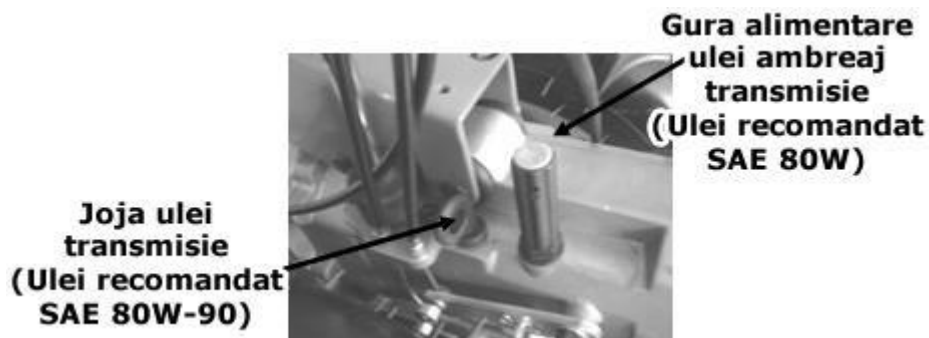

Figura 39

3) Umpleți cu ulei de transmisie **Rotakt 4-GEARS** pana cand acesta ajunge la nivelul maxim admis de umplere marcat pe joja. Verificati periodic nivelul transmisie de ulei folosind joja, si aveti grija ca nivelul acestui sa nu scada sub nivelul minim marcat pe joja. (Consultați Figura

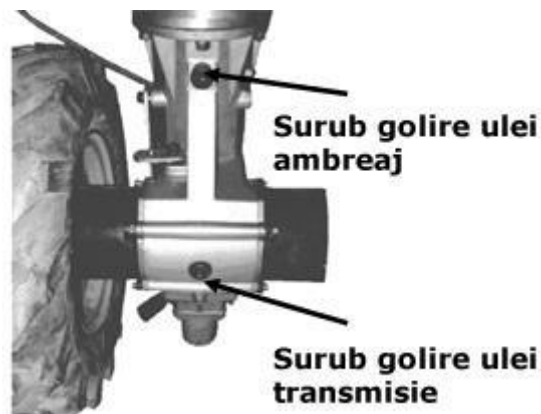

40).

Figura 40

Pentru a schimba uleiul de lubrifiere de ambreiaj

- 1) Plasati motorul la poziție orizontală, dupa care deșurubați dopul. (Consultați diagrama 38)
- 2) Puneți un recipient adecvat pentru golirea vechiului ulei sub motor. Apoi scoateți joja de ulei, șurubul de evacuare ulei și garnitura. După ce uleiul este golit, înlocuiți garnitura, daca este necesar, și înfiletați șurubul de golire pentru ulei și garnitura. (Consultați Figura 39).
- 3) Deșurubați șurubul de nivel de ulei. (Consultați diagrama 41)



Figura 41

Pentru a curata filtrul de aer

Filtrul murdar va reduce durata de funcționare a mașinii. Dacă filtrul de aer nu este utilizat (sau in cazul in care este prea uzat si nu este schimbat), praful și alte materiale murdare vor intra în motor.

- 1) Demontați piulița fluture, și demontați elementele care trebuie curățate. (Consultați figura 42)



Figura 42

- 2) Curățați filtrul cu apă caldă care conține detergent și apoi uscați-l afară. Umeziti-l în ulei de lubrifiere curat SAE 30 și stoarceți bine.
- 3) Curățați celelalte elemente cu apă caldă care conține detergent și apoi uscați-le.
- 4) Puneți toate piesele înapoi și strângeți piulița fluture.

Pentru a curăța decantorul de benzina

- 1) Opriți robinetul de combustibil, și puneți un recipient adecvat pentru golirea benzinei ce se afla în decantor. Desurubați surubul de decantare, lasați să curgă benzina murdară. (Consultați Figura 43)



Figura 43

- 2) Curățați decantorul carburatorului și inelul de etanșare cu apă caldă care conține detergent și apoi uscați-le complet. (Consultați Figura 43)
- 3) Instalați decantorul carburatorului și inelul de etanșare și înșurubați șurubul până ce decantorul este fixat.
- 4) Dati drumul robinetului de combustibil. Vă rugăm să schimbați inelul de etanșare dacă există o scurgere.

Întreținerea bujiei

- 1) Scoateți fisa bujiei și curățați mizeria din jurul ei. Apoi demontați bujia. (Consultați Figura 44)

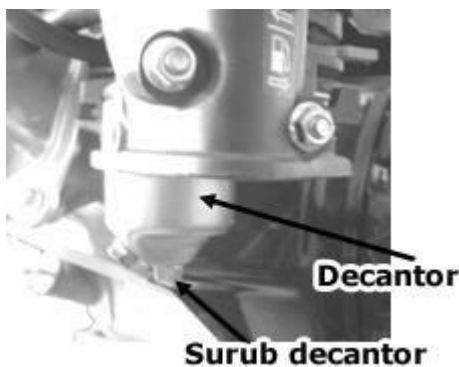

Figura 44

2) Curățați depozitul de carbon de pe electrodul bujiei, apoi spațiul liber al electrodului. Spațiul corect trebuie să fie între 0,7 – 0,8 mm. (Consultați figura 45)

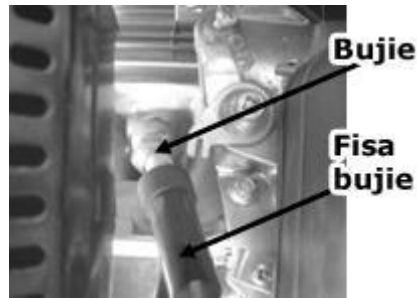

Figura 45

3) Înșurubați bujia cu mâna, și apoi strângeți-o cu o cheie de bujie.

Atentie: Supraîncălzirea sau deteriorarea motorului poate apărea dacă bujia nu este bine stransa

Moduri pentru înșurubarea corectă: Cu bujii noi, vă rugăm să înșurubați cu 1/2 din pas după comprimarea garniturii bujiilor de aprindere, iar cu bujii vechi, vă rugăm să înșurubați cu 1/8 -1/4 din pas după comprimarea garniturii bujiilor.

Bujia recomandată: F7RTC sau altele cu același rang.

Alte sfaturi despre intretinerea optima

- 1) Asigurați-vă ca utilajul este răcit înainte de intretinere, păstrare și transportare.
- 2) Nu curățați filtrul de aer și palnia de benzina cu apă, pentru că va exista posibilitatea ca aceasta să curgă în interiorul motorului și să îl deterioreze.
- 3) Este interzis să folosiți ulei care este murdar sau deteriorat, ce ar putea strica motorul.
- 4) Este interzis să folosiți ulei care este murdar, deteriorat, cu apă în compoziție sau cu o specificație diferită de cea din manual, ce ar putea deteriora motorul.
- 5) Nu înclinați utilajul în procesul de întreținere, depozitare și transport.
- 6) Scoateți afară șurubul bujiei în procesul de întreținere, depozitare și transport.
- 7) Închideți robinetul de benzina astfel încât să se evite posibilitatea de scurgeri de combustibil în timpul transportului.
- 8) Dacă trebuie să fie stocat pentru un timp lung, țineți manualul pentru revederea informațiilor oferite de acesta și efectuați în momentul utilizării schimbările cu ulei și benzina proaspete.

9) Utilajul va trebuie să fie stocat într-un loc ventilat, sigur și uscat, și ținut departe de orice sursa de incendiu.

10) Utilajul trebuie curățat de buruieni și ierburi după folosirea acestuia.

SERVICE ȘI GARANȚIE

1. Nu fac obiectul garanției:

- a. componentele ce sunt supuse uzurii normale rezultate în urma utilizării (bujii; fișe; filtre de combustibil, ulei sau aer; curele de transmisie sau de distribuție; freze; discuri tăietoare, cauciucuri sau elemente de rulaj și alte consumabile);
- b. componentele fragile ușor de deteriorat de beneficiar ca urmare a unei utilizări/întrețineri greșite, suprasolicitante sau neconforme cu domeniul de utilizare al produsului (carcase din plastic sau ebonită; comutatoare, prize, întrerupătoare; furtune exterioare de plastic sau cauciuc; amortizoare de cauciuc; startere, sfori starter; saci de colectare; sorburi, ștuțuri, dopuri, bușoane, clapete, garnituri de cauciuc și etanșări mecanice); precum și orice alte piese de schimb sau subansamble asupra cărora se dovedește că a intervenit beneficiarul.

2. Următoarele acțiuni au ca efect pierderea garanției:

- a. Nerespectarea de către cumpărător a instrucțiunilor de instalare, punere în funcțiune, utilizare, întreținere, manipulare, transport și depozitare, precum și a domeniului de utilizare, cuprinse în documentația ce însoțește produsul la livrare (suprasolicitare, neefectuarea la termene a operațiunilor de întreținere în funcție de caracteristicile mediului etc.)
- b. Utilizarea unor piese de schimb, lubrifianți, consumabile, accesorii, diferite de cele utilizate și recomandate de producător.
- c. Aplicarea unor modificări neaprobate de producător (acționarea asupra reglajelor fixate de producător; schimbarea performanțelor produsului; modificarea sistemului de alimentare sau evacuare; modificarea, eliminarea sau neutralizarea sistemelor de protecție din dotarea echipamentelor etc).
- d. Intervenția asupra produsului de către persoane neautorizate de producător sau distribuitor.**
- e. Orice defecțiuni cauzate de dezastre naturale inevitabile (foc, coliziuni).
- f. Pierderea certificatului de garanție.

IMPORTANT: RESPONSABILITATEA EFECTUĂRII OPERAȚIILOR DE ÎNTREȚINERE LA TERMENELE PREVĂZUTE ÎN MANUALUL UTILIZATORULUI CADE EXCLUSIV ÎN SARCINA DEȚINĂTORULUI.

Certificat de garanție

Serie certificat: _____

Denumire:

Data:

Cod:

Perioada:

Serie:

Cumpărător:

Vânzător:

Adresa:

Factura:

Tel/Fax:

Intervenție service: _____

Data:

Operațiune:

...../...../.....

.....

Data:

Operațiune:

...../...../.....

.....

Data:

Operațiune:

...../...../.....

.....

VÂNZĂTOR

L.S.

.....

CUMPĂRĂTOR

Am primit instrucțiunile de utilizare traduse,
și mi s-a făcut proba de funcționare.

Semnătura

Declarație de conformitate

SC ROTAKT SRL

Strada Depozitelor Numarul 28

Râmnicu Vâlcea, 240426, Vâlcea



Noi, **SC ROTAKT SRL**, cu sediul în **Strad Depozitelor, Numarul 28, Râmnicu Vâlcea, 240426, jud. Vâlcea**, declarăm pe propria răspundere că produsul:

Utilaj multifunctional: **MF360** seria

la care se referă această declarație, respectă cerințele de protecție și este în conformitate cu următoarele standarde:

EN 12733/A1:2009, EN 709/A4:2009, EN ISO 12100:2010, ISO 8437/A1:1997

Raport de încercări nr. **4840312039300** din **05-02-2013** și **4840312039200** din **14-01-2013** emis de **TÜV SÜD Product Service GmbH, Ridlerstraße 65, 80339 München, Germany.**

Declarația este emisă în conformitate cu prevederile Directiva **2006/42/EC** cu modificările și completările ulterioare.

Locul și data emiterii declarației: Vâlcea, 06.01.2026

SC ROTAKT SRL

Nicolae Pirvu

Administrator

.....
Semnătura și ștampila





ROTAKT

www.rotakt.ro

Telefon Vanzari: 0250.702080

Telefon Service: 0250.702070

Fax: 0250.702081

Email vanzari: vanzari@rotakt.ro

Email service: service@rotakt.ro

Website: www.rotakt.ro