

Manualul utilizatorului

VLS-22T

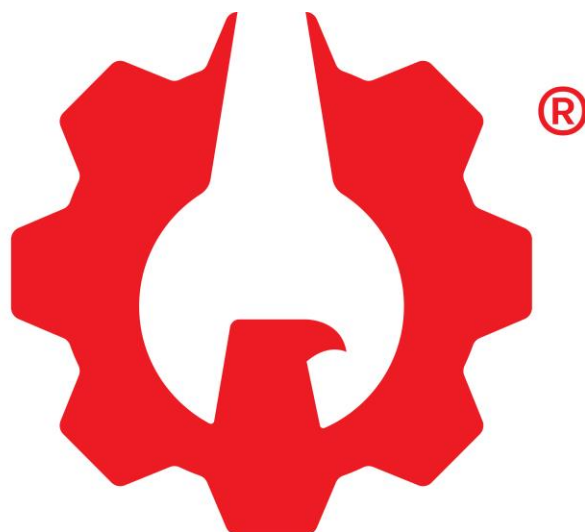

ROTAKT

mai ușor cu munca

www.rotakt.ro

Vă mulțumim pentru alegerea făcută!

- Acest manual conține modul de funcționare și de întreținere pentru despicătorul de bușteni Rotakt VLS-22T. Citiți-l cu atenție și respectați toate instrucțiunile conținute în el.
- Ar putea exista anumite erori de tipărire sau schimbări în linia de producție, lucruri care pot face ca acest manual să devină inexact. Producătorul își rezervă dreptul de a face modificări fără o notificare prealabilă și fără ca acest lucru să devină motiv de sancțiune juridică.

Manual de utilizare Despicător de bușteni ROTAKT VLS-22T

CUPRINS

INSTRUCȚIUNI DE SIGURANȚĂ	4
Instruire	4
Pregătire	5
Observație	6
Condiții de aplicare.....	6
ASAMBLARE	7
Pași asamblare cârlig remorcare	7
Pași asamblare roți și aripi.....	8
Pași asamblare grindă.....	8
Pași asamblare pompă	9
Pași asamblare furtune.....	9
PREGATIREA REZVORULUI CU ULEI HIDRAULIC	10
FUNCȚII DE SIGURANȚĂ	11
Oprirea motorului.....	11
Încuietori orizontale și verticale grindă.....	11
INSTRUCȚIUNI DE OPERARE	12
Specificații tehnice.....	12
Pași de urmat in utilizarea despicătorului	12
Transportarea despicatorului	13
Reglarea despicătorului de bușteni.....	14
DEPOZITAREA DESPICĂTORULUI	14
DEPANARE MOTOR	15
DEPANARE HIDRAULICĂ	16

INSTRUCȚIUNI DE SIGURANȚĂ

Instruire

Manualul de utilizare a despicătorului de bușteni prezintă o serie de instrucțiuni privind buna funcționare și întreținere a acestui echipament și este necesară o atenție mărită asupra tuturor paragrafelor conținute în acest manual. Instrucțiunile de utilizare ale acestui echipament prezentate în acest manual ilustrează cele mai simple și sigure reguli de utilizare corectă a unui despicător. Acest manual trebuie considerat ca parte integrată a echipamentului, acesta fiind întotdeauna inclus în momentul achiziționării unui despicător. Conținutul acestui manual cuprinde toate informațiile necesare disponibile iar producătorul își asumă dreptul de a efectua modificări în orice moment fără a atenționa utilizatorul și de aceea este necesară o verificare periodică pentru a fi la curent cu eventualele modificări apărute.

Înscrisurile evidențiate mai jos îngroșat au pe cuprinsul acestui manual următorul înțeles:

PERICOL: Există posibilitatea de rănire gravă sau de deces în cazul în care instrucțiunile nu sunt respectate.

AVERTISMENT: Există posibilitatea de deteriorare a echipamentului sau chiar de rănire gravă în cazul în care instrucțiunile nu sunt respectate.

NOTĂ: Există posibilitatea de deteriorare a echipamentului sau rănire în cazul în care instrucțiunile nu sunt respectate.

Alte informații importante sunt marcate cu **ATENȚIE**.

Pregătire

Citiți și înțelegeți manualul utilizatorului înainte de a utiliza despicătorul. Acesta vă va ajuta să evitați accidentele și să vă familiarizați cu procedurile de operare sigure ale despicătorului.

 **Nu instalați, reparați, curățați sau manevrați despicătorul de bușteni când utilajul este încă în funcțiune.**

Leziuni personale grave sau daune ale mașinii pot rezulta din nerespectarea manualului.

Asigurați-vă că respectarea deplină este asigurată în permanență cu normele generale de securitate și sănătate la locul de muncă.

Instabilitatea mașinii poate duce la vătămări sau daune severe, pentru a asigura stabilitatea în timpul funcționării se va alege o suprafață plană și uscată. Pentru a evita accidente, nu lăsați scule, bușteni sau alte componente așezate în zona de lucru.

Următoarele precauții trebuie luate în orice moment:

- **Niciodată nu** folosiți despicătorul pe timp de noapte sau fără iluminare suficientă.
- **Niciodată nu** operați despicătorul pe teren alunecos, umed, noroios sau suprafețe înghețate.
- **Niciodată nu** lăsați personal necalificat să efectueze lucrările electrice.
- **Niciodată nu** acționați mașina fără a purta pantofi, ochelari, mănuși și îmbrăcăminte de protecție.
- **Niciodată nu** scoateți din despicător uneltele și dispozitivele de siguranță montate pe mașină de către producător.



PREVENIȚI APARIȚIA FOCULUI

Nu fumați și nu folosiți flăcări deschise atunci când operați sau reumpleți despicătorul. Nu folosiți niciodată despicătorul de bușteni lângă o flacără sau o scânteie. Uleiul este inflamabil și poate exploda.



PROTEJEȚI-VĂ MĂINILE

Când pana despicătorului este în modul retur, mențineți-vă mâinile departe de mașină. Păstrați mâinile departe de despicături și resturi care se desprind. Se pot închide brusc și va pot zdrobi sau amputa mâinile.

Nu îndepărtați resturile blocate cu mâinile.



Nu încercați să eliminați bușteanul blocat.

Dacă un buștean este blocat în pană, apăsați manetele pentru a deplasa pana în jos pentru a debloca bușteanul. Repetați pană acesta se desprinde de pană.

PROTEJEȚI-VĂ OCHII ȘI FAȚA

Orice despicător de bușteni poate arunca obiecte străine în ochi. Acest lucru poate provoca leziuni permanente ale ochilor. Purtați întotdeauna ochelari de siguranță. Ochelarii de zi cu zi au doar lentile rezistente la impact. Nu sunt ochelari de siguranță.



Observație

Când așezați bușteanul în despicător, asigurați-vă că bucata se sprijină în întregime și în siguranță pe masă. Orice altă metodă de utilizare sau despicare este considerată de producător ca folosire greșită.

Vă rugăm să vă asigurați că respectați aceste instrucțiuni de întreținere / reparații pentru a nu se întâmpla vătămări corporale sau situații periculoase.

ATENȚIE: Acest aparat are o capacitate de bușteni de minim 80 mm și diametru maxim 400 mm.

PERICOL! Păstrați distanța față de piesele în mișcare!

Condiții de aplicare

Acest despicător de bușteni este proiectat pentru funcționarea la temperaturi între +5 °C și 40 °C și umiditatea din jur ar trebui să fie mai mică de 50 % la 40 °C și -90% la 20 °C . Poate fi depozitat sau transportat la temperaturi între -25 °C și 55 °C .

Nu demontați și nu reasamblați despicătorul singur, aceste operațiuni trebuie efectuate doar de personal calificat. În caz contrar, asamblarea poate duce la unele pericole ca mai jos:

- | | |
|----------------------|---|
| (1) Scurgeri de ulei | (3) Avarierea pompei |
| (2) Fără presiune | (4) Presiunea este prea mare pentru rezistența cilindrului etc. |

ASAMBLARE

Pentru asamblarea despicatorului sunt necesare 2 persoane.

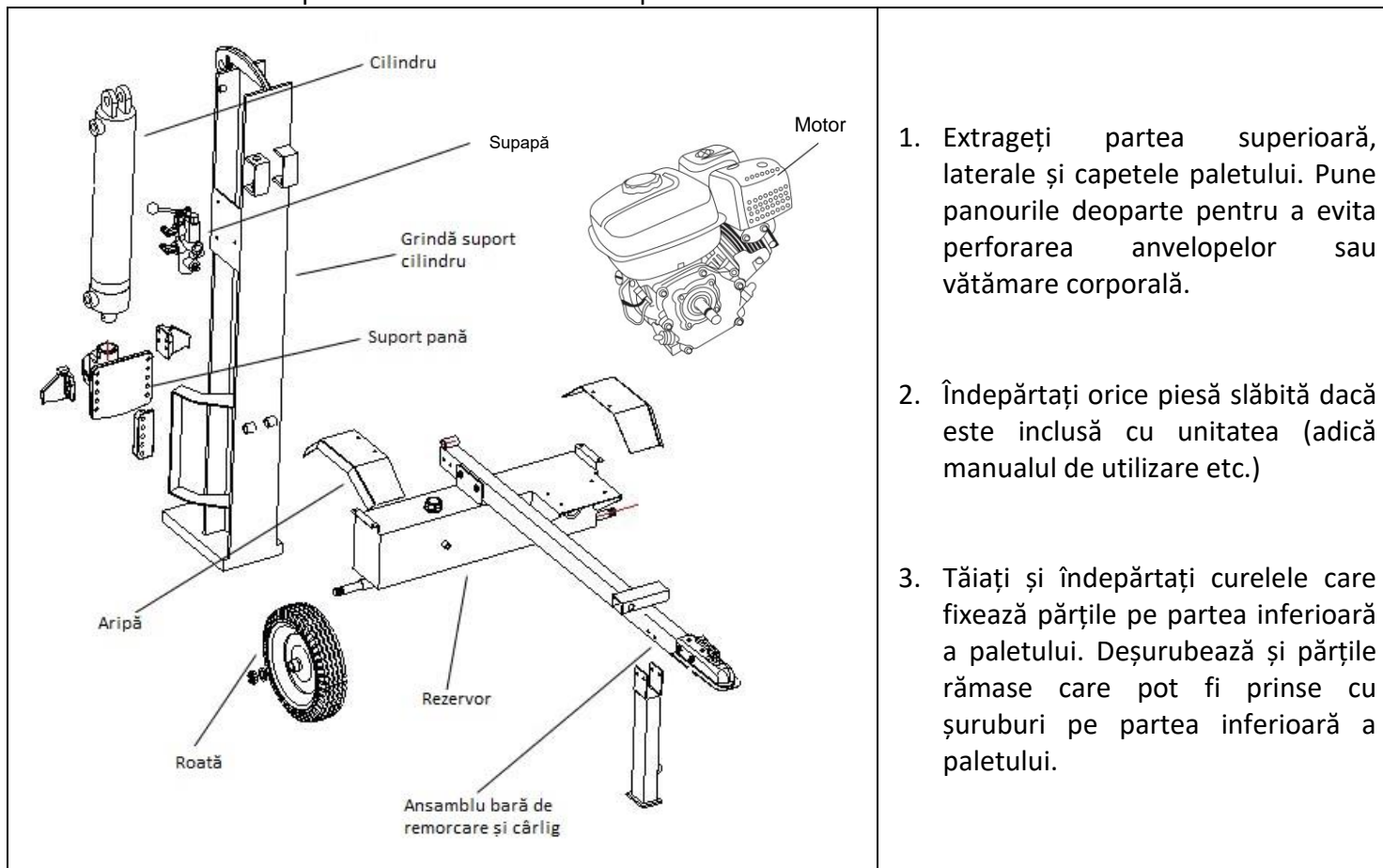

Pași asamblare cârlig remorcă

În unele țări, ansamblul cârligului diferă și poate fi deja atașat la bara de remorcă înainte de expediere. Dacă nu, urmați instrucțiunile de mai jos:

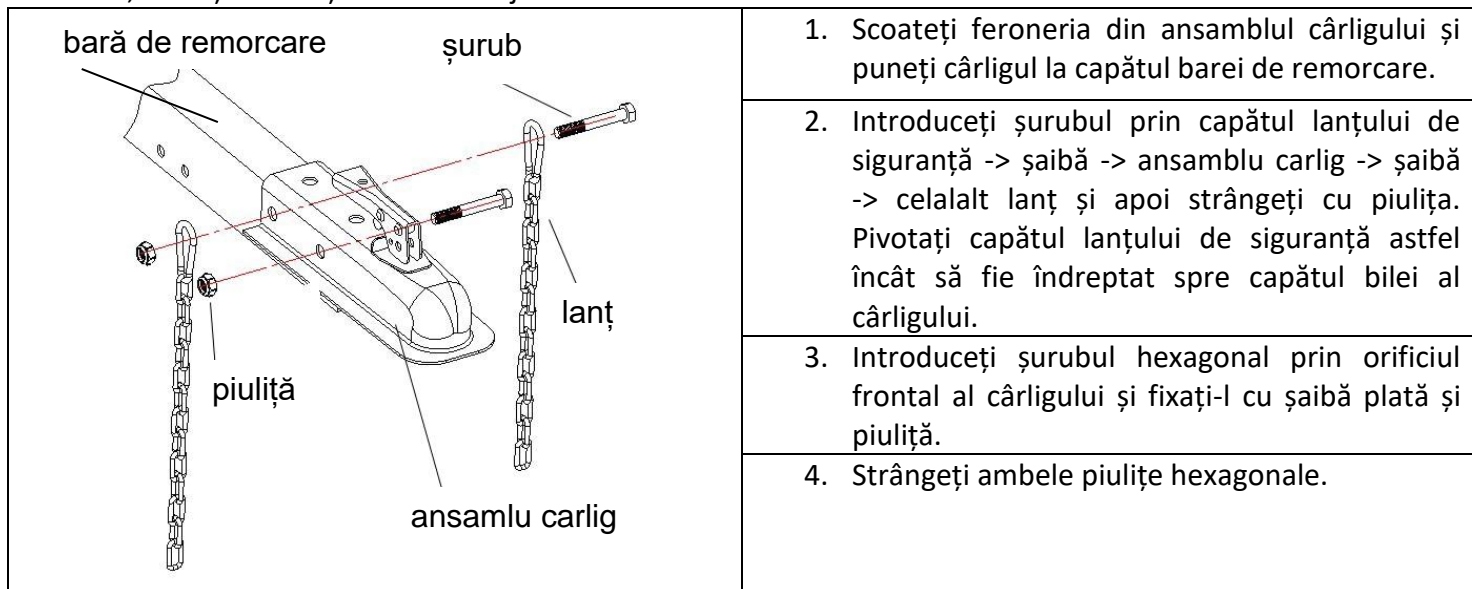

Pași asamblare roți și aripi

Presiunea maximă în anvelope în orice circumstanță este de **30 psi / 2 bar**.

Presiunea egală în anvelope ar trebui fie întreținută în orice moment.

Aripi

Pași asamblare grindă

Pași asamblare pompă

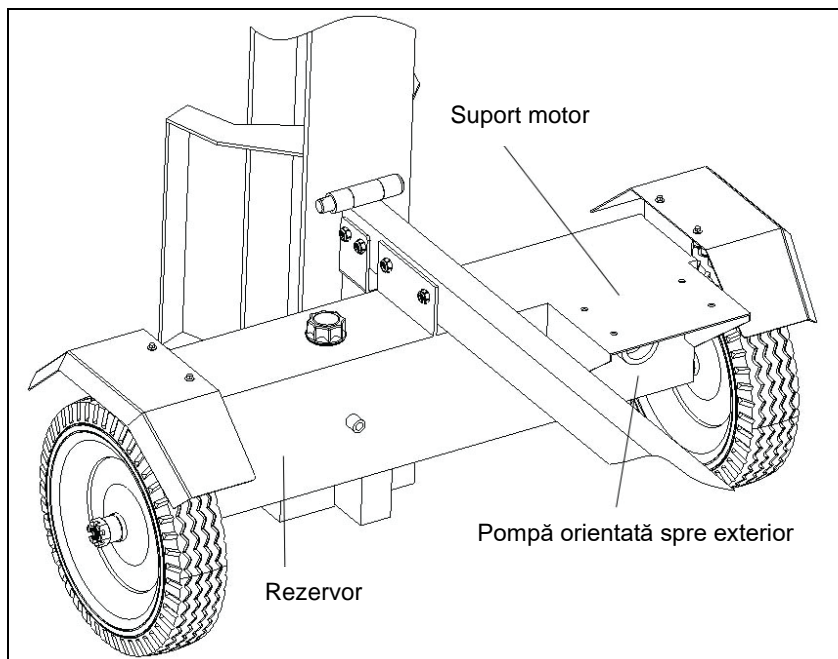

1. Așezați ansamblul motor și pompa în poziție pe suportul de montare a motorului cu pompa spre exterior.
2. Aliniați orificiile de la baza motorului cu orificiile corespunzătoare din suportul de montare a motorului.
3. Fixați ansamblul motor și pompa cu patru șuruburi, șaibe grower și piulițe.
4. Strângeți șuruburile ferm.

Pași asamblare furtune

Furtun aspirație

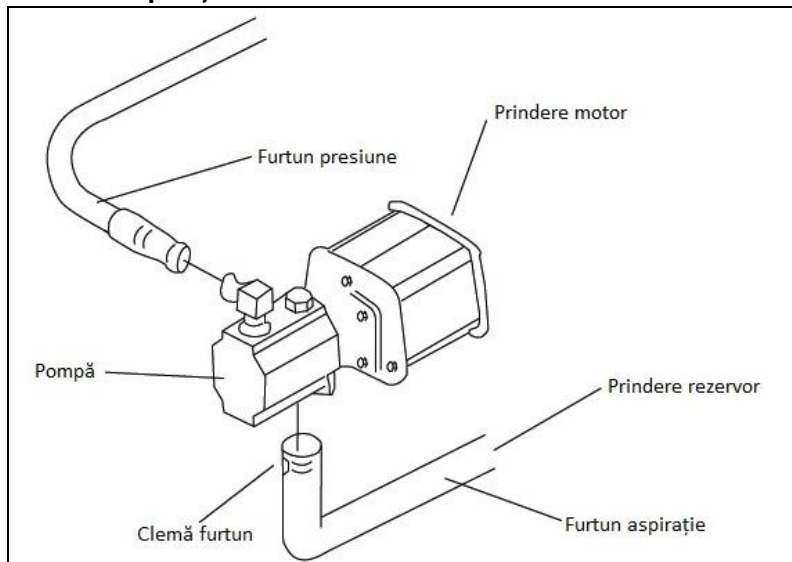

1. Furtunul de aspirație este atașat la rezervor, sub suportul motorului. Slăbiți clema furtunului de la capătul liber al furtunului.
2. Scoateți orice inserție de protecție de la capătul furtunului.
3. Scoateți capacul de protecție de la racordul de pe partea inferioară a pompei (poate curge puțin ulei din pompă).
4. Atașați capătul furtunului de aspirație la racordul de pe partea inferioară a pompei.
5. Așezați clema de furtun la baza racordului și strângeți bine.

Furtun presiune

1. Furtunul de presiune este atașat pe partea dreaptă a supapei de control.
2. Fixați furtunul de presiune în partea de sus a pompei
3. Fixați furtunul lung pe partea din spate a cilindrului și acționați pana. Prin urmare trebuie ținut mânerul pentru a acționa cilindrul/despicați lemnul.
4. Furtunul mai scurt merge din partea din față a cilindrului - capătul arborelui și este furtunul de retur și/sau de by-pass. Aici mânerul supapei poate fi împins și blocat până când cilindrul este complet retras și supapa va declanșa automat înapoi în poziție neutră.

Furtun retur

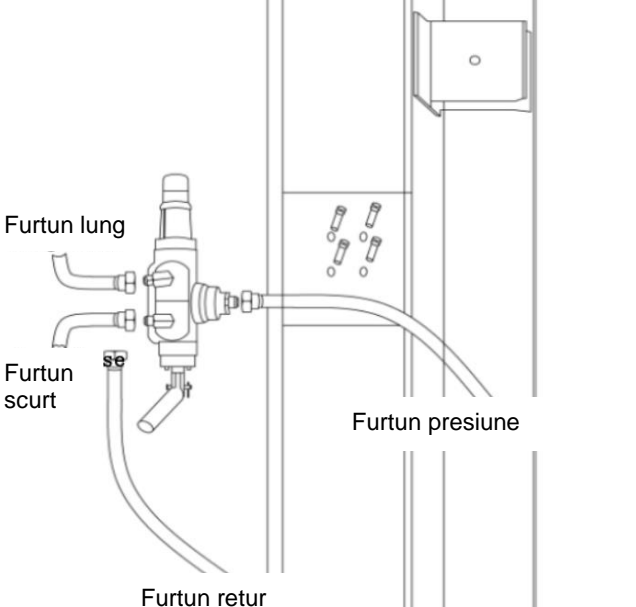
	<ol style="list-style-type: none">1. Scoateți orice inserție de protecție de la capătul furtunului.
<ol style="list-style-type: none">2. Furtunul de retur este atașat pe partea stângă a supapei de control.	
<ol style="list-style-type: none">3. Tăiați cureaua de fixare.	
<ol style="list-style-type: none">4. Fixați furtunul de retur la rezervor.	

PREGATIREA REZVORULUI CU ULEI HIDRAULIC

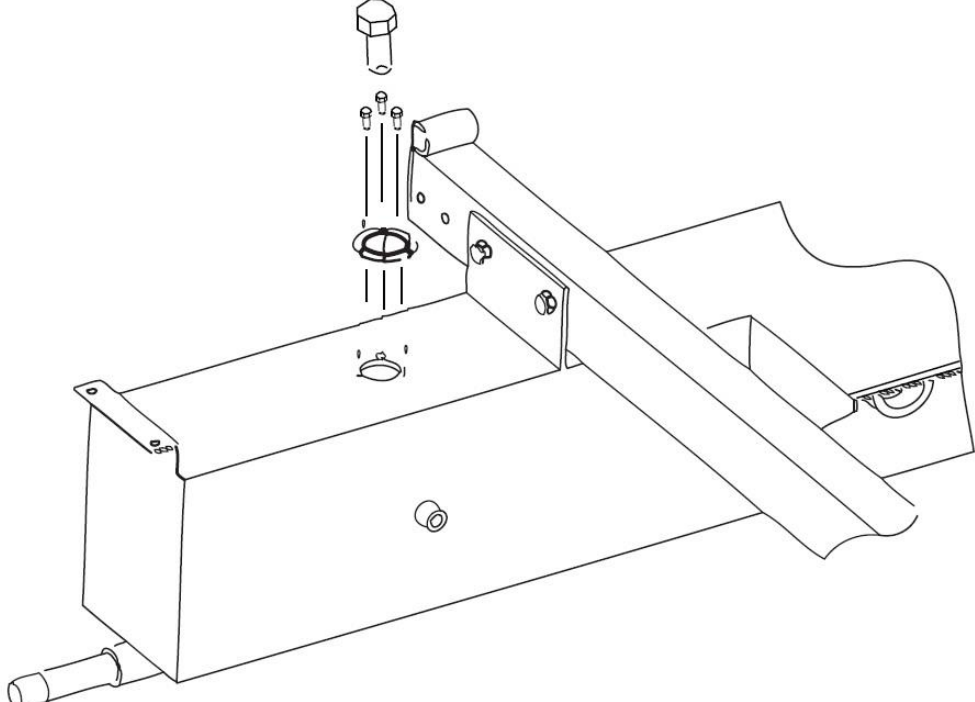

<ol style="list-style-type: none">1. Lubrifiați cu ulei de motor zona unde pana de despicare va aluneca pe grinda. Dar nu folosiți unsoare.
<ol style="list-style-type: none">2. Scoateți joja cu aerisire a rezervorului (bușonul uleiului hidraulic), care se află în fața motorului.
<ol style="list-style-type: none">3. Umpleți rezervorul cu ulei hidraulic ISO 46 sau similar sau conform recomandărilor furnizorul local de ulei hidraulic.
<ol style="list-style-type: none">4. Verificați nivelul lichidului folosind joja. Rezervorul are o capacitate de aproximativ 25 - 30 litri in functie de model. Nu supraîncărcați.
<ol style="list-style-type: none">5. Strângeți la loc ferm joja cu aerisire.
<ol style="list-style-type: none">6. Cu întrerupătorul motorului pe poziția „oprit”, deconectați firul bujiei și amorsați pompa, trăgând demarorul de aproximativ 10 ori. Fiți întotdeauna pregătit pentru ca motorul să pornească în mod neașteptat.
<ol style="list-style-type: none">7. Conectați firul bujiei dacă nu este deja conectat (doar motoarele pe benzină).

8. Porniți motorul conform instrucțiunilor.
9. Folosiți mânerul de comandă pentru a cupla pana în cea mai îndepărtată poziție extinsă și apoi retrageți-l.
10. Umpleți rezervorul în intervalul specificat pe joja.
11. Extindeți și retrageți pana de 12 cicluri complete pentru a elimina aerul blocat.
12. O mare parte din uleiul hidraulic a ajuns în cilindru și furtunuri. Verificați și reumpleți rezervorul pentru a preveni deteriorarea extremă a pompei hidraulice. Nereumplerea rezervorului va anula garanția.

 O parte din lichid se poate revărsa din joja rezervorului cu aerisire pe măsură ce sistemul generează căldură iar fluidul se dilată și caută un nivel echilibrat.

 Nu utilizați despicatorul de bușteni fără cantitatea adecvată de ulei în rezervor.

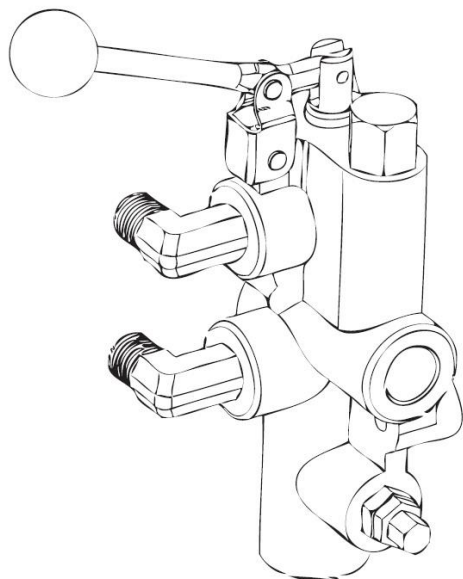
FUNȚII DE SIGURANȚĂ



MANETĂ DE CONTROL

- Maneta de control are trei poziții.
- Țineți maneta de comandă în direcția în care doriți să se deplaseze pana de despicare. Reveniți pe poziția centrală pentru a opri mișcarea panii.

Oprirea motorului

1. Rotiți comutatorul motorului în poziția "Oprit".
2. Închideți supapa de combustibil.
3. La motoarele pe benzină, deconectați firul bujiilor și împământarea de motor pentru a preveni pornirea neintenționată.

Încuietori orizontale și verticale grindă

Aceste două încuietori, după cum sugerează și numele lor, sunt folosite pentru a asigura grinda în poziția orizontală sau verticală. Încuietorea verticală este situată lângă filtrul de ulei. Încuietorea orizontală este situată pe suportul de blocare a grinzii.

INSTRUCȚIUNI DE OPERARE

Specificații tehnice

Model	VLS-22T
Putere motor	7 CP, 4 timpi
Capacitate cilindrică	212 cmc
Forță maximă de despicare	22 T
Greutate	240 Kg

Pași de urmat in utilizarea despicătorului

1. Așezați despicatorul de bușteni pe un teren plan și uscat.
2. Așezați grinda în poziție orizontală sau verticală și blocați-l în poziție cu tija de blocare adecvată.
3. Blocați partea din față și din spate a ambelor roți.
4. Așezați bușteanul pe placa din capăt și despicăți lemnul numai pe direcția fibrelor.



Pentru a stabili bușteanul, puneți mâna numai pe părțile laterale ale bușteanului. Nu puneți niciodată mâna între buștean și pana de despicare.



Doar un adult ar trebui să stabilizeze bușteanul și să acționeze maneta de control, astfel încât operatorul are control deplin asupra bușteanului și a panii de despicare.

MANETA DE CONTROL

Țineți maneta de comandă în direcția în care doriți să se deplaseze pana de despicare. Reveniți pe poziția centrală pentru a opri mișcarea panii.

POZIȚIE VERTICALĂ

1. Trageți dispozitivul de blocare orizontal pentru a elibera grinda și pivotați-o în poziție verticală.
2. Pentru a bloca grinda în poziție verticală, împingeți dispozitivul de blocare vertical.
3. Stați în fața unității pentru a acționa mânerul de comandă și pentru a stabiliza bușteanul (vezi fig. A).

POZIȚIE ORIZONTALĂ

1. Trageți dispozitivul de blocare vertical pentru a elibera grinda și pivotați-o în poziție orizontală. Dispozitivul se va bloca automat în poziția orizontală.
2. Stați în spatele rezervorului pentru a acționa maneta de control și pentru a stabiliza bușteanul (vezi fig. B).

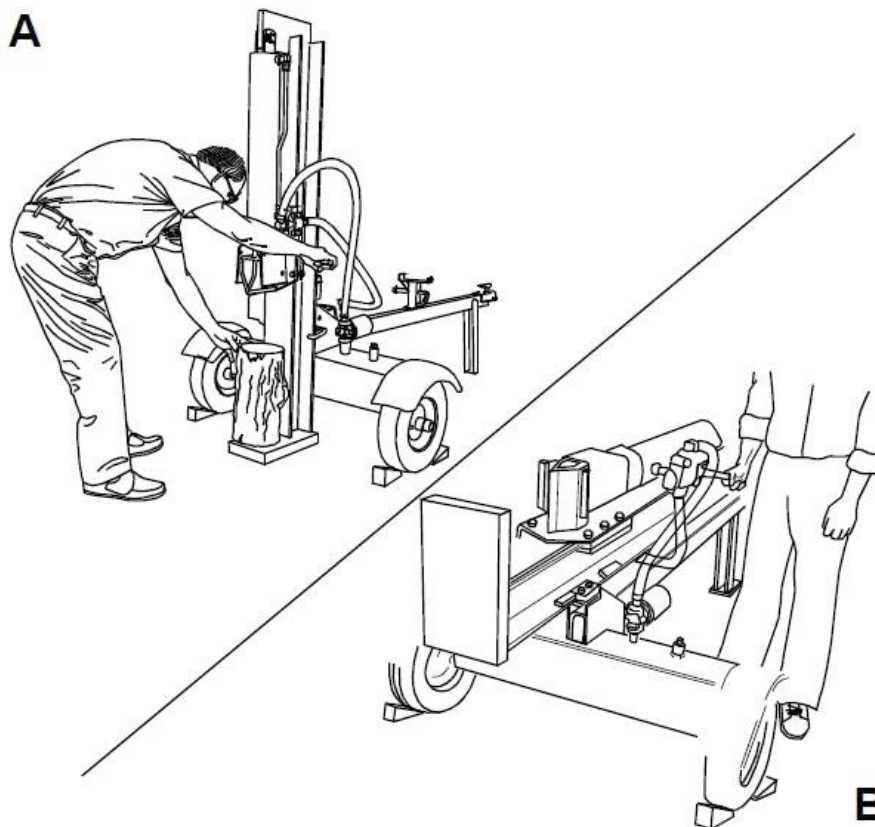

Transportarea despicătorului

Rotiți întotdeauna supapa de combustibil în poziția oprită înainte de a transporta despicătorul de bușteni.

1. Coborâți grinda în poziția orizontală. Asigurați-vă că despicătorul este blocat în siguranță cu pe orizontală.
2. Atașați mecanismul de cuplare al despicătorului la un cârlig de clasa I sau mai mare la vehicul, asigurându-vă că se blochează bine.
 - a. Dacă mecanismul de cuplare nu se potrivește pe cârlig, rotiți piulița de reglare în sens invers acelor de ceasornic.
 - b. Dacă mecanismul de cuplare este prea slăbit pe cârlig, rotiți piulița de reglare în sensul acelor de ceasornic.
3. Conectați lanțurile de siguranță la vehiculul tractor.



Nu tractați mai repede de 45 km/h pe o suprafață netedă.



Aveți grijă când mergeți în marșarier. Se recomandă să aveți un ajutor în afara vehiculului.

Reglarea despicătorului de bușteni



Nu efectuați niciodată reglaje fără a opri mai întâi motorul, deconectarea firului bujiei și împământarea acestuia de motor.

Deoarece are loc uzură normală și există „joc” excesiv între pană și grindă, reglați șuruburile de pe partea laterală a ansamblului penei pentru a elimina excesul de spațiu dintre acestea pană și grindă.

1. Slăbiți piulițele de blocare de pe cele două șuruburi de reglare din partea laterală a penei.
2. Strângeți șuruburile de reglare până când sunt bine, apoi îndepărtați-le încet până când ansamblul penei va aluneca pe grinda.
3. Strângeți bine piulițele de blocare pe partea laterală a penei pentru a ține șuruburile de reglare în această poziție.

DEPOZITAREA DESPICĂTORULUI

Pregătiți-vă despicatorul de bușteni pentru depozitare la sfârșitul sezonului sau dacă acesta rămâne nefolosit timp de 30 de zile sau mai mult.



Nu depozitați niciodată mașina cu combustibil în rezervor în interiorul unei clădiri. Există posibilitatea de incendiu sau explozie.



Nu recomandăm utilizarea mașinilor de spălat cu presiune sau a furtunului de grădină pentru a vă curăța utilajul. Acestea pot cauza deteriorarea componentelor electrice, axelor, rulmenților sau motor. Utilizarea apei va scurta durata de viață și va reduce capacitatea de funcționare.

- Curățați bine despicatorul de bușteni.
- Ștergeți utilajul cu o cârpă. Ungeți cârpa pentru a preveni rugina, în special pe pană și grindă.
- Goliți rezervorul de combustibil. Scurgeți întotdeauna combustibilul într-un recipient în aer liber, departe de flacăra deschisă. Asigurați-vă că motorul este rece înainte de a goli combustibilul. Nu fuma în timpul manipulării combustibilului.
- Porniți motorul și lăsați-l să funcționeze până când conductele de combustibil și carburatorul sunt goale (doar motoarele pe benzină).
- Înlocuiți bujia (doar motoarele pe benzină).
- Nu depozitați combustibil de la un sezon la altul.
- Înlocuiți rezervorul de combustibil dacă începe să ruginescă. Rugina și/sau murdăria din combustibil va cauza probleme.
- Depozitați unitatea într-o zonă curată și uscată. Nu depozitați lângă materiale corozive.

DEPANARE MOTOR

Tipul de defecțiune	Posibile origini ale problemei	Soluții
Motorul nu pornește	Bujie deconectată	Conectați bujia
	Rezervorul de combustibil este gol sau combustibilul este vechi	Umpleți rezervorul cu benzină proaspătă sau schimbați benzina
	Supapa combustibilului este închisă	Mutați supapa pe poziția deschis
	Maneta de accelerație nu este în poziția corectă	Mutați maneta de accelerație pe poziția "RAPID" / "FAST"
	Maneta de șoc nu este în poziția corectă	Mutați maneta de șoc pe poziția "SOC"
	Motorul nu este amorsat corect	Amorsați motorul
	Furtunul de combustibil este blocat	Curățați furtunul de combustibil
	Bujie defectă	Curățați sau înlocuiți
Motorul merge neregulat	Cablul bujiei este slăbit	Verificați și conectați cablul bujiei
	Unitatea funcționează cu șocul tras	Mutați maneta de șoc în poziția "OPRIT"
	Furtunul de combustibil este blocat sau combustibilul învechit	Curățați furtunul de combustibil sau umpleți rezervorul cu combustibil proaspăt
	Apă sau mizerie în sistemul de combustibil	Goliți rezervorul de combustibil și completați cu combustibil proaspăt.
	Filtru de aer murdar	Curățați sau înlocuiți filtrul de aer.
	Carburatorul nu este reglat corespunzător	Contactați service-ul autorizat
Motorul se supraîncălzește	Nivelul uleiului este scăzut	Umpleți motorul cu ulei necesar
	Filtru de aer murdar	Curățați sau înlocuiți filtrul de aer.
	Carburatorul nu este reglat corespunzător	Contactați service-ul autorizat

DEPANARE HIDRAULICĂ

Tipul de defecțiune	Posibile origini ale problemei	Soluții
Cilindrul nu se mișcă	Cilindrul este spart	Contactați service-ul autorizat
	Mufele de transport ramase în furtunurile hidraulice	Deconectați furtunurile, îndepărtați mufele de transport și reconectați furtunurile
	Șuruburile de fixare nu sunt reglate corespunzător	Reglați corespunzător șuruburile
	Cilindrul este slăbit	Asigurați alinierea corectă a motorului sau a pompei
	Secțiunile angrenajelor deteriorate	Contactați service-ul autorizat
	Supapa de siguranță este deteriorată	Contactați service-ul autorizat
	Conductele hidraulice blocate	Clătiți și curățați sistemul hidraulic
Motorul merge neregulat	Secțiunile angrenajelor deteriorate	Contactați service-ul autorizat
	Admisia produce vid excesiv	Asigurați-vă că furtunurile de admisie a pompei sunt curate și deblocate. Folosiți furtunuri de admisie scurte cu diametru mare
	Turație mică a motorului	Contactați service-ul autorizat
	Supapa de siguranță deteriorată	Contactați service-ul autorizat
	Nivel ulei incorect	Verificați nivelul uleiului
	Ulei cu impurități	Scurgeți uleiul, curățați rezervorul și reumpleți.
	Scurgerea supapei de direcție	Contactați service-ul autorizat
	Cilindru deteriorat intern	Contactați service-ul autorizat
Cilindrul are scurgeri	Garnituri deteriorate, sparte	Contactați service-ul autorizat
	Cilindru deteriorat	Contactați service-ul autorizat

Motorul funcționează dar nu despică buștenii sau despică lent	Secțiunea mică de viteze deteriorată	Contactați service-ul autorizat
	Supapa de reținere are scurgeri	Contactați service-ul autorizat
	Admisia produce vid excesiv	Asigurați-vă că furtunurile de admisie a pompei sunt curate și deblocate.
	Nivel ulei incorect	Verificați nivelul uleiului
	Ulei cu impurități	Scurgeți uleiul, curățați rezervorul și reumpleți.
	Scurgerea supapei de direcție intern	Contactați service-ul autorizat
	Cilindru suprasolicitat	Nu încercați să despicăți bușteanul contra fibrei
	Cilindru deteriorat intern	Contactați service-ul autorizat
Motorul se oprește în timpul despicării	Putere redusă	Contactați service-ul autorizat
	Cilindru suprasolicitat	Nu încercați să despicăți bușteanul contra fibrei
Motorul nu pornește sau se oprește sub sarcină redusă	Motorul sau pompa nealiniat	Aliniați corespunzător
	Pompă înghețată sau blocată	Contactați service-ul autorizat
	Putere redusă	Contactați service-ul autorizat
	Conducte hidraulice blocate	Clătiți și curățați sistemul hidraulic
	Supapa direcțională blocată	Clătiți și curățați sistemul hidraulic
Scurgeri la etanșarea cilindrului	Arborele de transmisie spart	Contactați service-ul autorizat
	Motorul sau pompa nealiniat	Aliniați corespunzător
	Secțiunile angrenajelor deteriorate	Contactați service-ul autorizat
	Garnitura arborelui prost poziționată	Contactați service-ul autorizat
	Aerisitorul uleiului blocat	Asigurați-vă că rezervorul este aerisit corespunzător

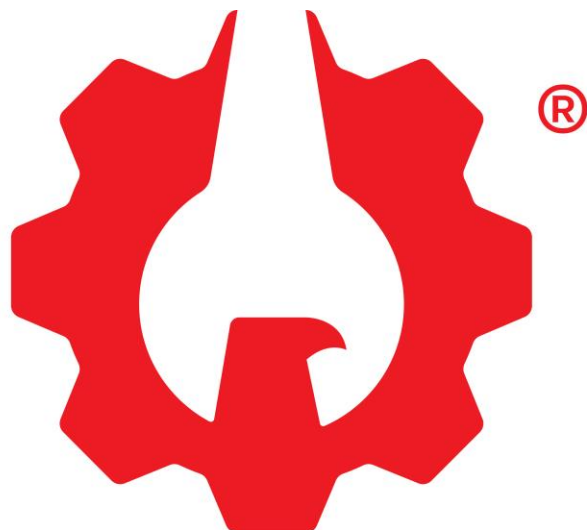

ROTAKT

mai ușor cu munca

www.rotakt.ro

Telefon Vanzari: 0250.702080

Telefon Service: 0250.702070

Fax: 0250.702081

Email vanzari: vanzari@rotakt.ro

Email service: service@rotakt.ro

Website: www.rotakt.ro