

Manual utilizare • Motofierăstrău CHOPPER

 **ROTAKT**®
mai ușor cu munca

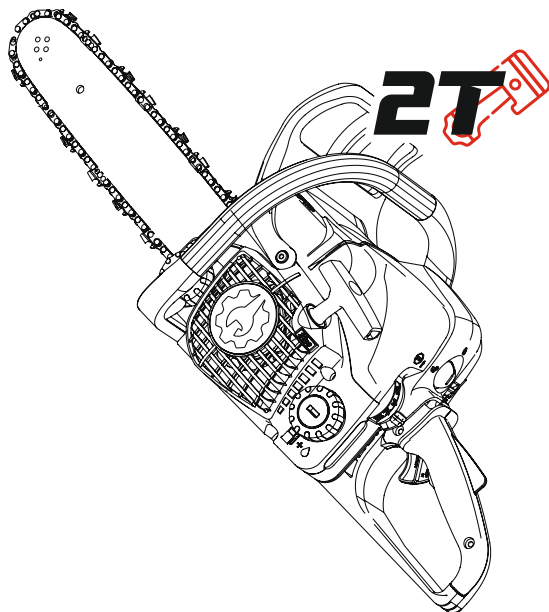

MOTOFIERĂSTRĂU CHOPPER



www.rotakt.ro

Prefață

Pentru utilizatori:

Vă mulțumim că ați ales produsele ROTAKT.

Înainte de a utiliza utilajul, citiți cu atenție manualul. Numai după ce citiți manualul, puteți rezolva corect eventualele probleme apărute atunci când montați, manipulați sau reparați utilajul.

Având în vedere inovația și îmbunătățirea continuă a produselor noastre, manualul de instrucțiuni poate fi ușor diferit de situațiile reale, prin urmare dacă găsiți câteva diferențe, înțelegerea dumneavoastră va fi foarte apreciată. Dacă găsiți unele probleme sau aveți câteva sugestii bune, vă rugăm să nu ezitați să ne contactați.

CUPRINS

Prefața.....	2
1. Manualul de utilizare.....	3
2. Utilizarea instrucțiunilor.....	3
3. Părți principale.....	7
4. Specificații.....	8
5. Utilizarea produsului.....	9
6. Întreținere.....	24
7. Depozitarea produsului.....	30
8. Lista de ambalare.....	30
9. Tratarea mașinii ca deșeu.....	31

1. Manual de utilizare

1. Manualul are următoarele pictograme și semnificația acestora este după cum urmează:



Avertisment

Avertismentul de pericol pentru accidente, vătămări corporale și pierderi financiare grave.



Atenție

Atenționările pot cauza deteriorarea produselor și a pieselor de schimb.

2. Îmbunătățire

Îmbunătățirile constante fac produsele Rotakt mai bune, din acest motiv, vom face unele îmbunătățiri pentru performanța și perspectivele produselor noastre în timp regulat. Aceste îmbunătățiri pot să nu fie descrise în manual la timp, vă mulțumim pentru înțelegere.

2. Utilizarea instrucțiunilor



Avertisment:

Vă rugăm să citiți cu atenție manualul înainte de a utiliza produsele pentru prima dată și să păstrați bine manualul.

Pericolul de rănire sau de moarte poate apărea dacă nu utilizați aparatul conform manualului.

1. Semnificația pictogramelor de pe produs



Rezervor de combustibil: Amestec de benzină și ulei.



Pompă de ulei acționată manual.



Avertisment de pericol pentru accidente, vătămări corporale și pierderi financiare grave.



Vă rugăm să citiți cu atenție manualul înainte de a utiliza aparatul pentru prima dată.



Pentru a evita rănirea ochilor, vă rugăm să purtați ochelari și măști de protecție și să vă asigurați că acestea sunt potrivite. În plus, vă rugăm să purtați protecție pentru urechi, cum ar fi dopuri de urechi sau antifoane.



Purtați încălțăminte de siguranță cu talpă antiderapantă și cu vârf din oțel.



Purtați mănuși rezistente care sunt fabricate din material durabil (cum ar fi pielea).



Verificați zona de lucru: piatra, obiectele metalice sau alte obiecte dure pot fi aruncate la mai mult de 15 metri și pot provoca răniri. Sau piesele de tăiere rupte pot cauza pierderi financiare.



Pentru a evita arderea, vă rugăm să nu atingeți părțile fierbinți, inclusiv carcasa.



Semn reciclabil



Motorul va produce gaze toxice atunci când funcționează, care sunt incolore, fără gust și invizibile. Nu porniți motorul în interior sau în locuri cu ventilație slabă, chiar dacă este echipat cu convertoare catalitice.



Descărcările de curent pot parcurge distanțe considerabile.

Tensiunea înaltă mărește distanța pe care se descarcă curentul. Opriti alimentarea înainte de a începe tăierea în imediata apropiere a liniilor electrice. Pentru a reduce riscul de rănire, opriți motorul înainte de a atinge lanțului ferăstrăului.



Direcția de rotație a lanțului.



Rezervor lubrifiant lanț.



Activarea și dezactivarea

Frână de lanț cu oprire rapidă



Încordați/întindeți lanțul lanțul

2. Puncte de atenție

① Operatorul trebuie să se odihnească bine și să se simtă bine fizic și mental, dacă sănătatea dumneavoastră se poate înrăutăți din cauza muncii tensionate, vă rugăm să consultați medicul înainte de a utiliza mașina. Deși există un câmp electromagnetic foarte slab atunci când porniți mașina noastră, aceasta poate avea, de asemenea, interferențe electromagnetice, pentru a evita riscul pentru sănătate, Dacă purtați stimulator cardiac Rotakt vă sugerează să consultați medicul sau producătorul stimulatorului cardiac.



② Nu utilizați aparatul după ce ați luat medicamente sau consumat alcool, deoarece acestea vă pot influența percepția, viteza de reacție sau judecata.

③ Purtați haine de lucru și echipament de protecție a muncii în conformitate cu cerințele.



Hainele de lucru trebuie să fie rezistente și să nu împiedice funcționarea. Nu purtați haine lungi, ci purtați haine de protecție potrivite care pot proteja întregul corp



Nu purtați haine care pot fi agățate de ramură sau de părțile mobile ale mașină, nu purtați eșarfă, cravată sau bijuterii. Legați părul lung până la umăr.



Purtați încălțăminte de siguranță cu talpă antiderapantă și vârf din oțel cu talpă antiderapantă.

④ Minorii sub 16 ani nu pot folosi mașina.

⑤ Lăsați celelalte persoane, în special copiii, departe de zona de lucru.

⑥ Pentru a evita orice pericol pentru alte persoane, vă rugăm să opriți motorul atunci când vă opriți din lucru.

Persoanele fără autorizație nu pot utiliza mașina .

⑦ Operatorul trebuie să fie responsabil pentru rănirea sau pierderea financiară a altor persoane.

⑧ Dacă împrumutați sau închiriați mașinile altor persoane, vă rugăm să le dați și lor manualul și să vă asigurați că pot înțelege conținutul manualului.

⑨ Deoarece mașina are zgomot , numărul de utilizări poate fi limitat de legislația locală.

⑩ Utilizați ferăstrăul cu lanț numai pentru tăierea obiectelor din lemn.

⑪ Utilizați numai accesorii de tăiere și accesorii aprobate în mod expres de Rotakt.

⑫ Niciodată nu încercați să modificați mașina în vreun fel pentru a evita creșterea riscului de vătămare corporală. Surui nu își asumă nicio responsabilitate pentru vătămrile corporale sau pagubele materiale cauzate de utilizarea de accesorii neautorizate.

⑬ Nu curățați aparatul cu ajutorul curățătorului de înaltă presiune fluxul puternic de apă poate deteriora piesele de schimb ale mașinii

⑭ Capacul de siguranță al mașinii nu poate proteja operatorii de rănirea de către obiecte

(cum ar fi piatră, sticlă, cablu electric etc.) care sunt aruncate de piesele de tăiere.



Avertisment



Pentru a evita rănirea ochilor, purtați ochelari de protecție și o mască și asigurați-vă că acestea sunt montate. În plus, purtați o cască de protecție pentru urechi, cum ar fi dopuri de urechi sau antifoane.

Când lucrați sub tufișuri înalte sau în locuri periculoase în care pot cădea obiecte, purtați șapcă de protecție pentru a evita rănirea capului.



Purtați mănuși rezistente care sunt confecționate din material rezistent (cum ar fi pielea).



Pentru a evita arsurile, vă rugăm să nu atingeți părțile fierbinți, inclusiv carcasa angrenajului.

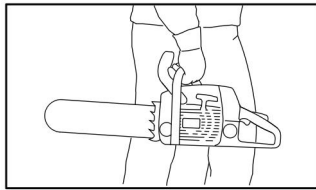

În timpul transportului, nu uitați să opriți motorul. Purtați întotdeauna apărătoarea barei/sinei (capacul lanțului) - chiar și pentru călătorii scurte.

Utilajul este transportat prin echilibrarea corespunzătoare a sinei. Nu atingeți părțile fierbinți ale utilajului, în special suprafața tobei de eșapament, pentru a evita arsurile.

Când transportați într-un vehicul: Aveți grijă să evitați să se răstoarne, să curgă combustibil sau să fie deteriorate.

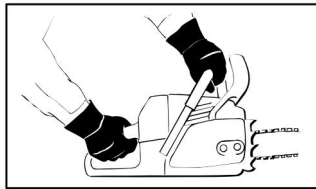

Țineți întotdeauna dispozitivul ferm cu ambele mâini, cu mâna dreaptă pe mânerul de control și, chiar dacă sunteți stângaci, mâna stângă pe maneta de acționare.

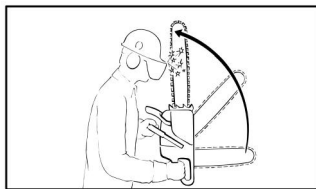

Reculul poate face ca motofierăstrăul să sară brusc sau să ricoșeze spre operator într-un arc incontrollabil.

3. Părțile principale

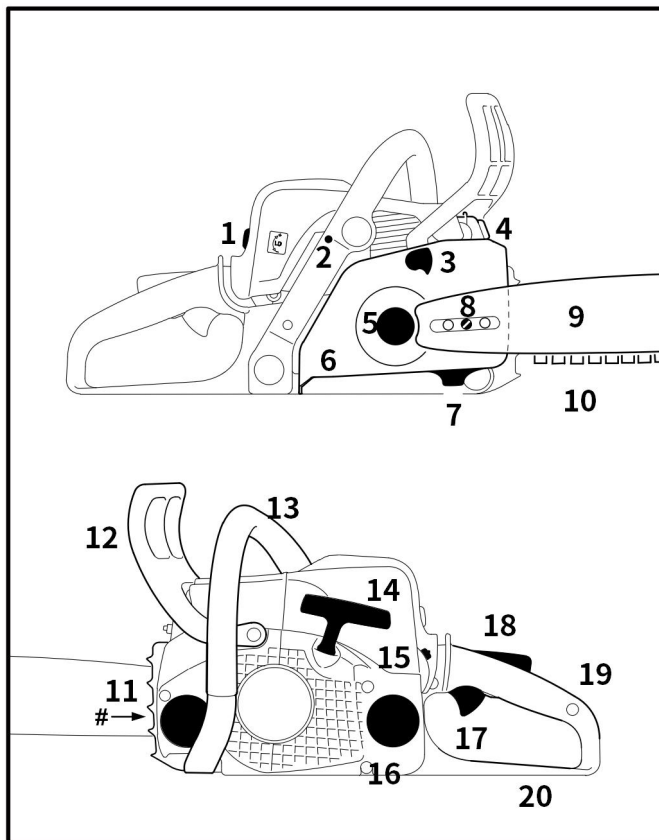

- | | |
|---|-------------------------------------|
| 1. Capacul cutiei carburatorului blocare prin răsuire | 11. Pinten opritor |
| 2. Șuruburi de reglare a carburatorului | 12. Apărătoare frontală pentru mână |
| 3. Frână lanț | 13. Mâner frontal |
| 4. Eșapament | 14. Mâner pornire |
| 5. Pinionul lanțului | 15. Manetă de control principal |
| 6. Capacul pinionului lanțului | 16. Capac rezervor combustibil |
| 7. Dispozitivul de prindere a lanțului | 17. Trăgaci accelerație |
| 8. Întinzător de lanț | 18. Siguranță trăgaci accelerație |
| 9. Bară de ghidare | 19. Mâner spate |
| 10. Lanț de tăiere Oilomatic | 20. Apărătoare spate pentru mână |

4. Specificații

Motor

Motor monocilindru în 2 timpi
Capacitate cilindrică: 31.8 cmc
Diametru piston: 38mm
Cursă piston: 28mm
Putere: 1.5kW / 2CP
Turație ralanti: 3000rpm
Viteză de tăiere (nominală): 9000rpm

Sistemul de aprindere

Bobină de aprindere electronică
Bujie

Sistemul de consum de combustibil

Carburator cu diafragmă integrală cu pompă de combustibil integrată
Capacitate rezervor combustibil: 250ml
Raport amestec combustibil: 40:1 (25ml per litru) Ulei 2T de calitate
Capacitate rezervor ulei pentru ungere lanț: 145ml

Greutate

Greutate netă: 4.0Kg
Greutate brută: 5.7Kg

Emisii

Mașina este testată prin procesul standard în laborator și emisiile pot îndeplinesc cerințele.
Pentru orice modalități de modificare a motorului care cauzează modificarea emisiilor, certificatele de conformitate vor fi invalidate imediat.

5. Utilizare

1. Ansamblu

Îndepărtarea capacului pinionului lanțului

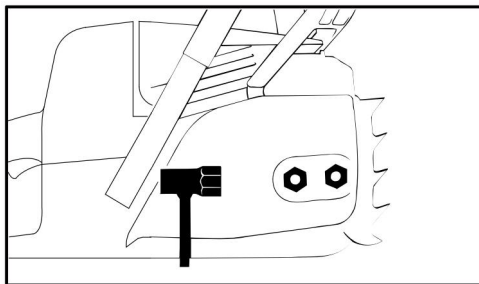

- Deșurubați piulița și scoateți capacul roții dințate a lanțului

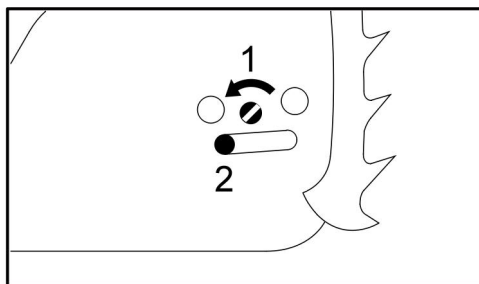

- Rotiți șurubul (1) în sensul invers acelor de ceasornic până când piulița de tensionare (2) se sprijină de capătul stâng al fantei carcasei.

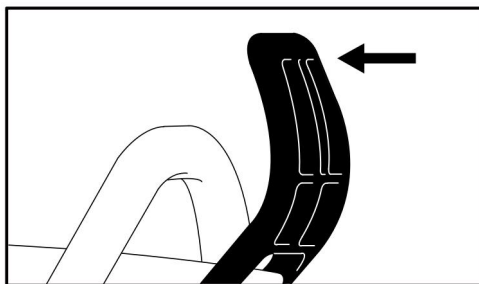

- Trageți apărătoarea de mână spre mânerul din față până când se aude un clic sonor - frâna de lanț este dezactivată.

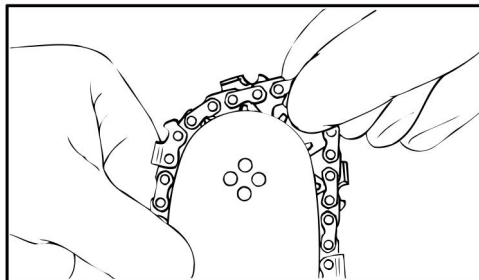

- Purtați mănuși de lucru pentru a vă proteja mâinile de tăietoarele ascuțite.

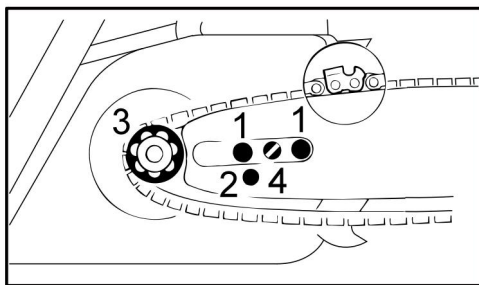

- Montați bara de ghidare pe știfturi (1) - marginile tăioase din partea superioară a barei trebuie să fie orientate spre dreapta.
- Cuplați știftul glisierii de tensionare în orificiul de amplasare (2) - plasați în același timp lanțul pe pinion (3).
- Rotiți șurubul de tensionare (4) în sensul acelor de ceasornic până când există foarte puțină curbura a lanțului pe partea inferioară a barei - iar piulițele verigii de transmisie sunt angajate în canelura barei.
- Montați din nou capacul pinionului și înșurubați piulița doar strâns cu mana (provizoriu, fara cheie pana la tensionarea finală).

Tensionarea lanțului fierăstrăului

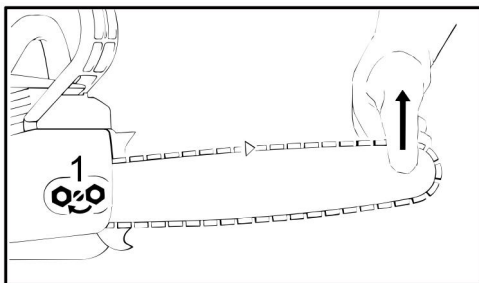

- Retensionarea în timpul lucrului de tăiere:
- Opriți motorul.
- Slăbiți piulițele.
- Țineți bara cu botul în sus.
- Utilizați o șurubelniță pentru a roti șurubul de tensionare (1) în sensul acelor de ceasornic până când lanțul se potrivește perfect cu partea inferioară a ghidonului.
- În timp ce țineți în continuare bara în sus, strângeți bine piulițele (cu cheia).

Verificarea tensiunii lanțului

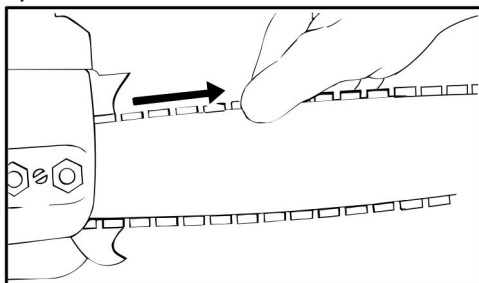

- Opriți motorul.
- Purtați mănuși de lucru pentru a vă proteja mâinile.
- Lanțul trebuie să se potrivească perfect pe partea inferioară a barei și trebuie să fie încă posibilă tragerea manuală a lanțului de-a lungul barei.
- Dacă este necesar, retensionați lanțul.
- Un lanț nou trebuie retensionat mai des decât unul care a fost utilizat de mai mult timp.

2. Adăugarea combustibilului

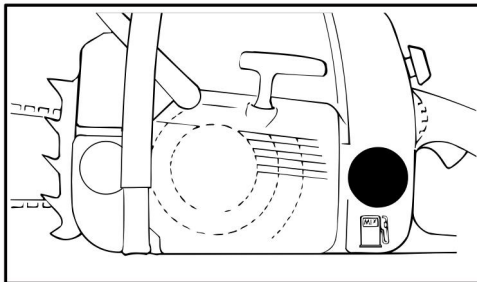

- Înainte de alimentare, curățați capacul de umplere și zona din jurul acestuia pentru a vă asigura că nu cad impurități în rezervor.
- Agitați întotdeauna bine amestecul din canistră înainte de a alimenta mașina.
- Poziționați mașina astfel încât capacul de umplere să fie orientat în sus.
- Pentru a reduce riscul de incendiu și de vătămare corporală din cauza vaporilor de gaz și a fumului care se scurg, scoateți cu atenție capacul de umplere cu combustibil, pentru a permite ca orice presiune acumulată în rezervor să se elibereze lent
- După alimentarea cu combustibil, strângeți capacul rezervorului cât mai bine posibil cu mâna.

Umplerea rezervorului de ulei pentru lanț

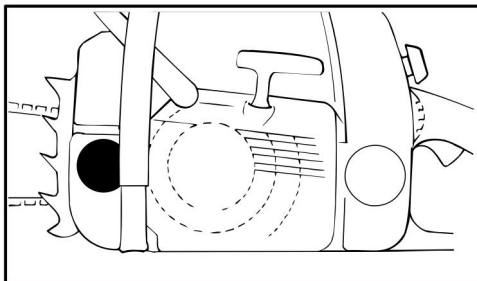

- Curățați temeinic capacul de umplere cu ulei și zona din jurul acestuia pentru a vă asigura că nu cade murdărie în rezervor.
- Poziționați mașina astfel încât capacul de umplere să fie orientat în sus.
- Deschideți capacul de umplere.
- Umpleți rezervorul de ulei pentru lanț de fiecare dată când realimentați.
- Aveți grijă să nu vărsați ulei pentru lanț în timpul realimentării și să nu umpleți rezervorul în exces.
- Închideți capacul de umplere.
- Trebuie să mai existe o cantitate mică de ulei în rezervorul de ulei atunci când rezervorul de combustibil este gol.



Avertisment



Fumatul și focul sunt interzise atunci când adăugați combustibil.

3. Start

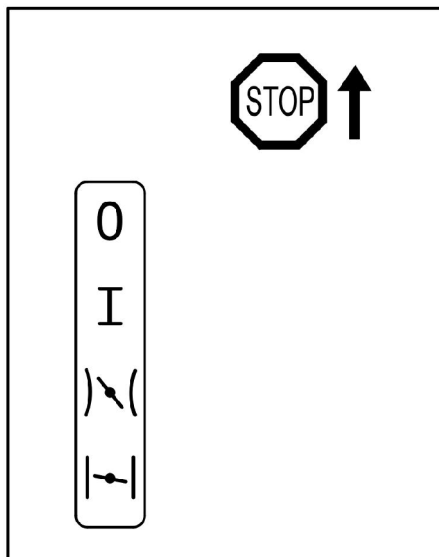

- Poziție normală de funcționare **I** - motorul funcționează sau poate porni.
- Acclerație de pornire $\backslash($ - această poziție este utilizată pentru a porni motorul cald. Pârghia de control principal se deplasează în poziția normală de funcționare imediat ce declanșatorul accelerației este apăsat.
- Obturatorul starterului închis (ȘOCUL) $|$ - această poziție este utilizată pentru pornirea motorului rece

Setarea manetei de control principal

- Pentru a muta maneta de control principală din poziția normală de funcționare **I** în poziția șoc închis $|$, apasă blocatorul accelerației și strânge simultan maneta accelerației, menținându-le în această poziție – acum setează Maneta de control principală.
- Pentru a selecta poziția de pornire a accelerației $\backslash($, mută mai întâi maneta de control principală în poziția șoc închis $|$, apoi împinge-o în poziția de pornire a accelerației $\backslash($.
- Maneta de control principală trebuie să fie în poziția șoc închis $|$ pentru a putea trece în poziția de pornire a accelerației $\backslash($.
- Maneta de control principală trece din poziția de pornire a accelerației $\backslash($ în poziția de funcționare **I** atunci când apeși blocatorul accelerației și atingi scurt maneta accelerației în același timp.
- Pentru a opri motorul, deplasați Maneta de control principală la Stop **0**.



Atenție la pornire

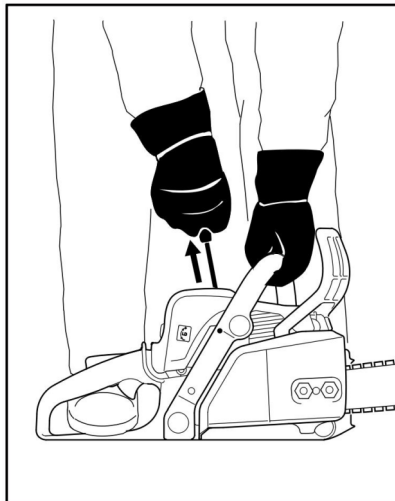

- Așezați fierăstrăul pe sol - verificați dacă lanțul nu atinge niciun obiect sau solul. Țineți ferm fierăstrăul pe sol cu mâna stângă pe mânerul din față - degetul mare trebuie să fie sub mâner. Puneți piciorul drept în mânerul din spate și apăsați în jos.
- Trageți încet de mânerul de pornire cu mâna dreaptă până când simțiți că se blochează - apoi trageți puternic și împingeți în jos mânerul din față în același timp. Nu trageți frânghia de pornire la toată lungimea - altfel s-ar putea rupe. Nu lăsați mânerul demarorului să revină cu viteză înapoi. Ghidați-l încet înapoi în carcasă, astfel încât cablul de pornire să se poată derula corect.
- Dacă motorul este nou sau după o perioadă lungă de nefuncționare, poate fi necesar să trageți frânghia de pornire de mai multe ori pentru a amorsa sistemul de alimentare.

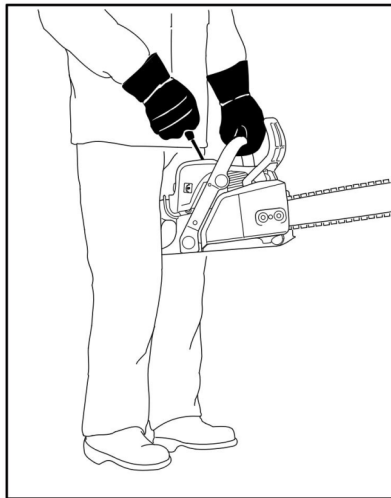

- Țineți strâns mânerul din spate între picioare, chiar deasupra genunchilor.
- Țineți bine mânerul din față cu mâna stângă - degetul mare trebuie să fie sub mâner.
- După primul semn de pornire, mutați maneta de control în poziția de pornire cu accelerație) \ (. Acționați demarorul până când motorul pornește. Imediat după pornire, accelerați scurt, iar turația se va stabiliza automat la regimul normal de funcționare (ralanti) I.

4. Utilizare

Verificarea lubrifierii lanțului

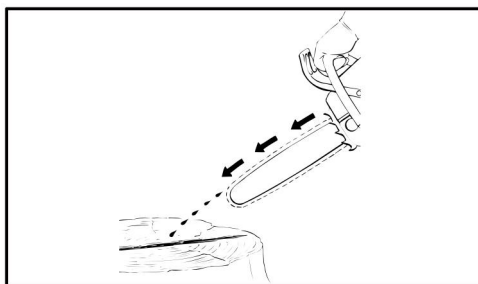

- Lanțul ferăstrăului trebuie să arunce întotdeauna o cantitate mică de ulei.
 - Nu folosiți niciodată ferăstrăul fără lubrifierea lanțului. Dacă lanțul se usucă, întregul dispozitiv de tăiere va fi deteriorat iremediabil într-un timp foarte scurt.
- Verificați întotdeauna lubrifierea lanțului și nivelul uleiului în rezervor înainte de a începe lucrul.

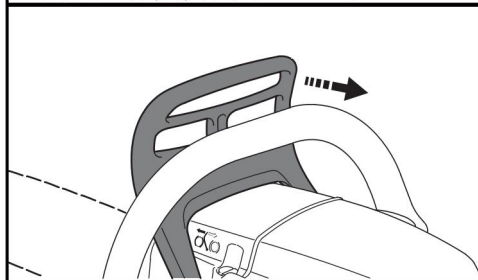
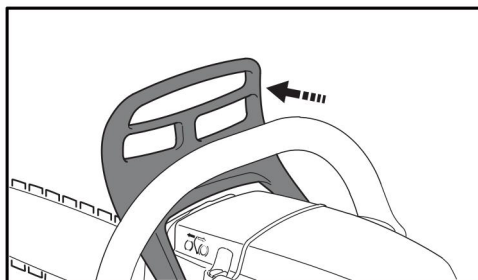

- Lanțul este oprit și blocat atunci când apărătoarea de mână este împinsă cu mâna stângă spre sina de tăiere - sau când frâna este activată prin inerție în anumite situații de recul.
- Trageți apărătoarea de mână înapoi spre mânerul din față.
- Deblocați întotdeauna frâna lanțului înainte de a accelera motorul și înainte de a începe lucrările de tăiere. Singura excepție de la această regulă este atunci când verificați funcționarea frânei lanțului.
- Turațiile ridicate cu frâna de lanț activată (lanțul blocat) va deteriora rapid capul motor și transmisia cu lanț (ambreiaj, frână cu lanț).

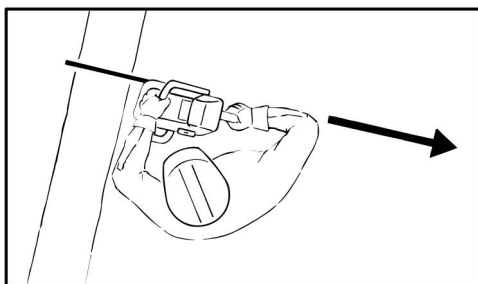

- Poziționați fierăstrăul cu lanț astfel încât corpul dumneavoastră să nu se afle în apropierea dispozitivului de tăiere atunci când motorul este pornit. Stați în stânga tăieturii în timpul tăierii.
- Nu puneți niciodată presiune pe fierăstrăul cu lanț atunci când ajungeți la capătul unei tăieturi. Presiunea poate face ca bara și lanțul de fierăstrău rotativ să iasă din tăietură sau din margine, să scape de sub control și să lovească operatorul sau un alt obiect. Dacă lanțul de fierăstrău rotativ lovește un alt obiect, o forță reactivă poate face ca lanțul de fierăstrău în mișcare să lovească operatorul.

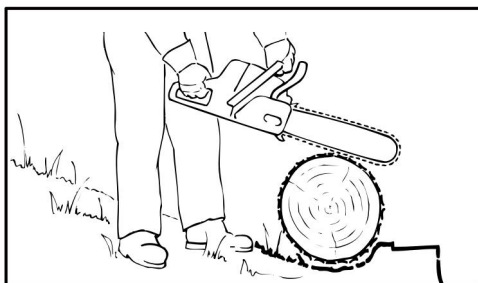

- Atunci când rostogoliți, nu stați pe buștean. Asigurați-vă că bușteanul nu se va rostogoli la vale. Dacă este pe o pantă, stați pe partea ascendentă a bușteanului. Feriți-vă de buștenii care se rostogolesc.
- Tăiați un singur buștean odată. Lemnul sfărâmat trebuie tăiat cu mare atenție. Așchii ascuțite de lemn pot fi prinse și aruncate în direcția operatorului ferăstrăului.

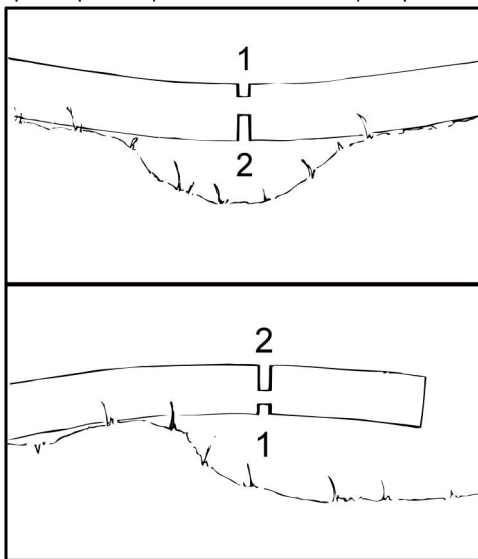

- Risc de ciupire! Întotdeauna începeți tăierea de ușurare (1) pe partea de compresie. Apoi efectuați tăierea de tăierea trunchiului în bucăți (2) pe partea de tensiune. Dacă ferăstrăul se ciupește, opriți motorul și îndepărtați-l de buștean.
- Numai profesioniștii instruiți corespunzător trebuie să lucreze într-o zonă în care buștenii, crengile și rădăcinile sunt încălcite. Lucrul în zonele " cu risc ridicat" este extrem de periculos. Trageți buștenii într-o zonă liberă înainte de tăierii. Scoateți mai întâi buștenii expuși și curățați.

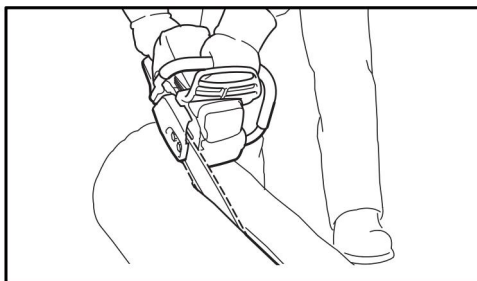

- Tehnica de tăiere în care nu se utilizează bara de protecție cu vârfuri - risc de tragere - începeți tăierea cu bara de ghidare la un unghi cât mai mic posibil - aveți mare grijă deoarece există un pericol crescut de recul.

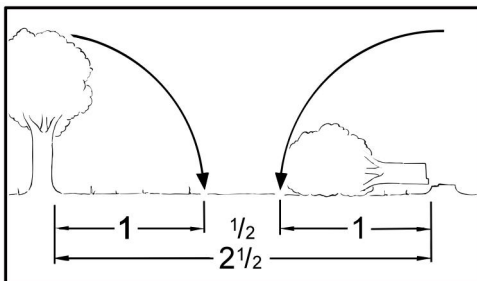

- Atunci când tăiați, păstrați o distanță de cel puțin $2 \frac{1}{2}$ lungimi de copac față de cea mai apropiată persoană.
- Atunci când tăiați în apropierea drumurilor, căilor ferate și liniilor electrice etc., luați măsuri de precauție suplimentare. Informați poliția, compania de utilități sau autoritatea feroviară înainte începerea tăierii.

Calea de îndepărtare

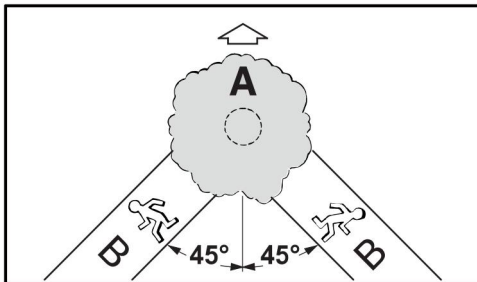

- În primul rând, curățați baza copacului și zona de lucru de crengi și mărcini și curățați partea inferioară a acestuia cu un topor.
- Apoi, stabiliți două căi de evacuare (B) și îndepărtați toate obstacolele. Aceste căi ar trebui să fie în general opuse direcției planificate de cădere a copacului (A) și să formeze un unghi de aproximativ 45° . Plasați toate uneltele și echipamentele la o distanță sigură de copac, dar nu pe căile de evacuare/îndepărtare.

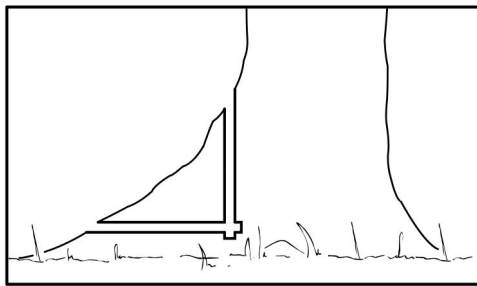

- Îndepărtarea celor mai mari contraforturi: mai întâi cel mai mare mai întâi pe verticală, apoi pe orizontală - numai dacă copacul este în stare bună.

Linia de cădere

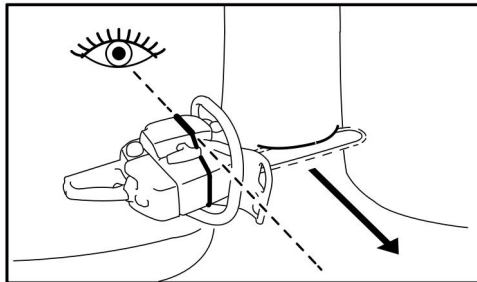

- La realizarea creștăturii de tăiere, utilizați vizorul de cădere de pe carcase pentru a verifica direcția dorită de cădere:
- Poziționați ferăstrăul astfel încât vizorul să indice exact în direcția în care doriți să cadă copacul.

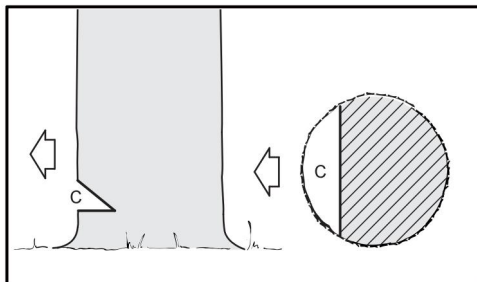

- Creștătură de tăiere (C) - determină direcția de cădere
- Pentru o tăiere convențională:
- Așezați corect creștătura de tăiere perpendicular pe linia de cădere, aproape de sol.
- Tăiați în jos la un unghi de aproximativ 45° până la o adâncime de aproximativ 1/5 până la 1/4 din diametrul trunchiului.
- A doua tăiere se face orizontal. Îndepărtați bucata de 45°.

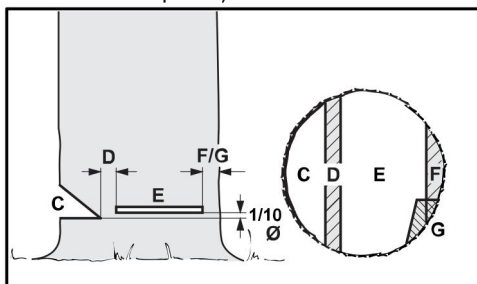

- Crestătura de tăiere (C) determină direcția de cădere.
- Balamaua (D) funcționează ca o balama reală pentru a ghida copacul la sol.
- Lățimea articulației: aprox. 1/10 din diametrul trunchiului. Nu tăiați niciodată prin articulație în timpul tăierii - în caz contrar, copacul va cădea în altă direcție decât cea planificată risc de accident! În cazul trunchiurilor putrezite, lăsați o balama mai largă.
- Copacul este tăiat cu strapungerea (E).
- Se taie orizontal
- 1/10 (cel puțin 3 cm) din diametrul arborelui mai sus decât partea inferioară a creștăturii de tăiere (C).
- Banda de prindere (F) sau banda de stabilizare (G) susține copacul și ajută la prevenirea căderii premature a acestuia.
- Lățimea benzii: aproximativ 1/10 până la 1/5 din diametrul trunchiului.
- Nu tăiați în bandă în timpul tăierii. Pentru trunchiuri putrezite, lăsați o bandă mai largă.

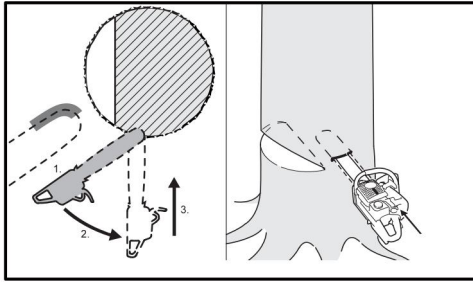

- Utilizați un lanț de ferăstrău cu reculul redus și procedați cu atenție deosebită.
- Începeți tăierea aplicând porțiunea inferioară a nasului barei de ghidare - nu utilizați porțiunea superioară din cauza riscului de recul. Tăiați la putere maximă până când adâncimea tăieturii este de două ori mai mare decât lățimea barei de ghidare
- Basculați încet mașina în poziția de tăiere prin plonjare - risc de recul și împingere!
- Efectuați tăierea în adâncime cu mare atenție. Risc de recul.

Selectarea tăieturii de tăiere corespunzătoare

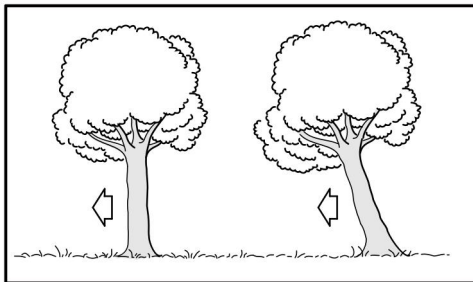

- Selectarea tăieturii de tăiere corespunzătoare depinde de aceleași caracteristici ale arborelui care trebuie observate atunci când se determină direcția de cădere și căile de evacuare.
- stânga: Arbore normal - arbore vertical cu coroană uniformă
- dreapta: Arbore mai slab - coroană orientată în direcția de cădere

Tăietură de tăiere cu curea de stabilizare (copac normal)

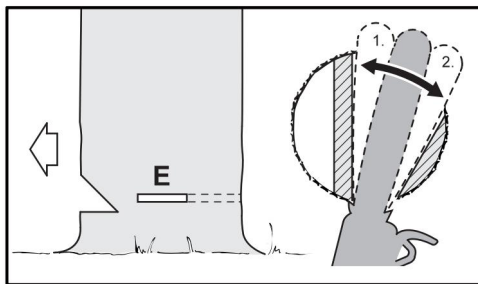

- Efectuați această tăiere de tăiere atunci când diametrul trunchiului este mai mic decât lungimea de tăiere a ferăstrăului cu lanț.
- Strigați un avertisment înainte de a începe tăierea de tăiere.
- Introduceți tăietura de tăiere (E) - introduceți complet bara de ghidare
- Cuplați bara de protecție cu țepi din spatele balamalei (D) și utilizați-o ca punct de rotație - re poziționați ferăstrăul cu lanț cât mai puțin posibil. Efectuați tăierea de tăiere până la balamale (1) Nu tăiați în balamale.
- Efectuați tăierea de tăiere până la cureaua de stabilizare (2)

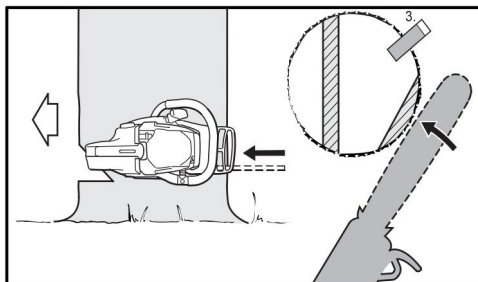

- Așezați pene de tăiere (3) Strigați un al doilea avertisment imediat înainte de căderea copacului.
- Tăiați prin cureaua de stabilizare, la nivel orizontal cu tăietura de tăiere, cu brațele complet întinse.

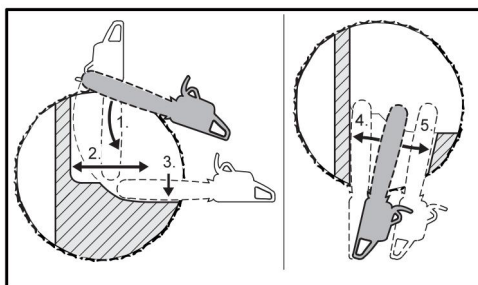

- Strigați un avertisment înainte de a începe tăierea de tăiere.
- Cuplați bara de protecție cu țepi la înălțimea tăierii de tăiere și folosiți-o ca punct de rotație - re poziționați ferăstrăul cu lanț cât mai puțin posibil
- Vârful barei de ghidare trebuie să pătrundă în lemn înainte de balama (1) - ghidați ferăstrăul cu lanț absolut orizontal și rotiți cât mai larg posibil
- Efectuați tăierea de tăiere până la balama (2)
- Nu tăiați în balama

- Efectuați tăierea până la cureaua de stabilizare (3)
- Nu tăiați în cureaua de stabilizare
- Tăierea de tăiere trebuie continuată pe partea opusă a trunchiului.
- Asigurați-vă că a doua tăiere este la același nivel cu prima tăiere.
- Tăiați adânc tăietura
- Efectuați tăierea până la articulație (4)
- Nu tăiați în balama
- Faceți tăietura până la cureaua de stabilizare (5)
- Nu tăiați în cureaua de stabilizare

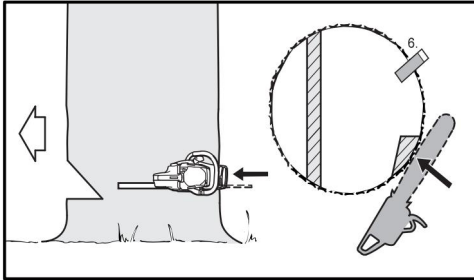

- Așezați pana (6).
- Strigați un al doilea avertisment imediat înainte de căderea copacului.
- Tăiați prin cureaua de stabilizare, la nivel orizontal cu tăietura de tăiere, cu brațele complet întinse.

Tăietură de tăiere cu curea de fixare (Paralel)

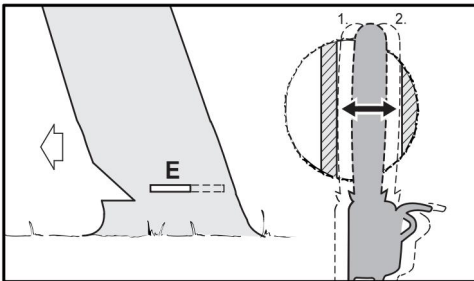

- Introduceți bara de ghidare în trunchi până când iese pe partea cealaltă
- Efectuați tăietura de tăiere (E) spre articulație (1)
- Tăiați orizontal
- Nu tăiați în articulație
- Faceți tăietura de tăiere spre cureaua de fixare (2)
- Tăiați orizontal
- Nu tăiați în cureaua de fixare.

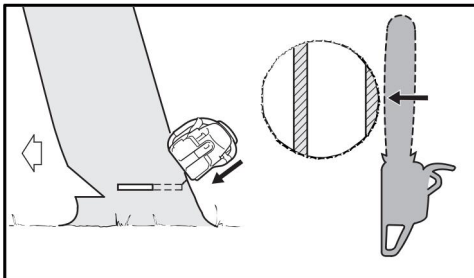

- Strigați un al doilea avertisment imediat înainte de căderea copacului.
- Cu brațele întinse, tăiați cureaua de prindere într-un unghi descendent din exterior.

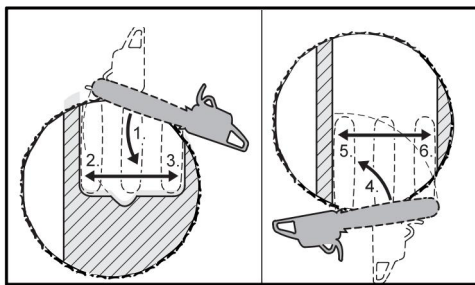

- Efectuați această tăiere de tăiere atunci când diametrul copacului este mai mare decât lungimea de tăiere a ferăstrăului cu lanț.
- Cuplați bara de protecție cu țepi în spatele curelei de fixare și utilizați-o ca pivot - evitați să repositionați ferăstrăul cu lanț mai mult decât este necesar.
- Botul barei de ghidare intră în lemn (1) înainte de a ajunge la articulație - țineți ferăstrăul cu lanț orizontal și balansați-l cât mai mult posibil.
 - Nu tăiați în cureaua de fixare sau în balama.
- Efectuați tăierea până la balama (2)
 - Nu tăiați în balama
- Efectuați tăierea de doborâre până la cureaua de fixare (3)
 - Nu tăiați în cureaua de fixare.
- Tăierea trebuie continuată pe partea opusă a trunchiului. Asigurați-vă că a doua tăiere este la același nivel cu prima tăiere.
- Prindeți bara de protecție cu vârfuri din spatele balamalei și folosiți-o ca punct de rotație - repositionați fierăstrăul cu lanț cât mai puțin posibil
- Vârful barei de ghidare trebuie să pătrundă în lemn înainte de cureaua de fixare (4)
 - ghidați ferăstrăul cu lanț absolut orizontal și roțiți cât mai larg posibil
- Efectuați tăierea până la balama (5) - Nu tăiați în balama
- Efectuați tăierea până la cureaua de fixare (6)
 - Nu tăiați în cureaua de fixare.

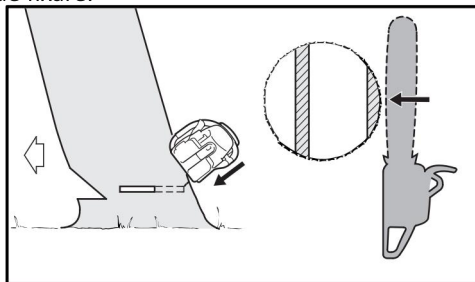

- Strigați un al doilea avertisment imediat înainte de căderea copacului.
- Cu brațele întinse, tăiați cureaua de prindere curea de prindere într-un unghi descendent din exterior.

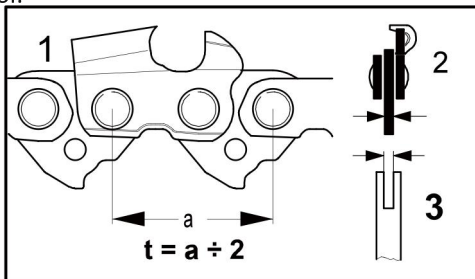

- Pasul (t) al lanțului de ferăstrău (1), al pinionului lanțului și al pinionului frontal al barei de ghidare Rollomatic trebuie să corespundă.

- Gabaritul verigii de transmisie (2) a lanțului de ferăstrău (1) trebuie să corespundă cu lățimea canelurii barei de ghidare (3).
- Dacă sunt utilizate componente care nu se potrivesc, dispozitivul de tăiere poate fi deteriorat iremediabil după o perioadă scurtă de funcționare.

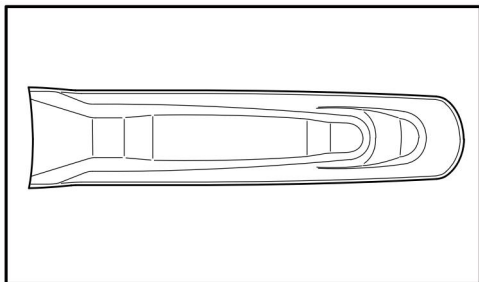

- Fierăstrăul dvs. este echipat standard cu un manșon pentru lanț care se potrivește cu atașamentul de tăiere.
- Dacă pe fierăstrău sunt montate bare de ghidare de lungimi diferite, utilizați întotdeauna o teacă pentru lanț de lungime corectă care acoperă întreaga bară de ghidare.

5. Oprire

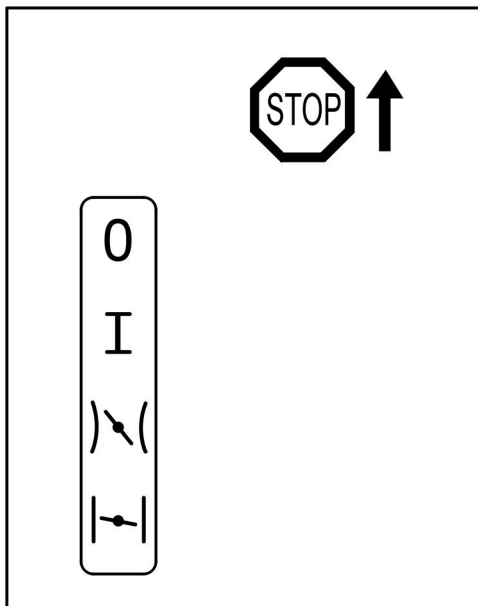

- Stop (0) - Oprăți motorul și contactul



Atenție

Nu atingeți lama de tăiere deoarece aceasta se rotește încă pentru scurt timp după oprirea motorului.

Pentru a evita pericolul de incendiu, nu atingeți obiectele combustibile (cum ar fi așchii de lemn, scoarța de copac, iarba uscată, combustibilul) cu toba de eșapament fierbinte.

6. Soluționarea unor probleme comune

• Nu pornește sau pornește greu

Problemă	Motiv	Soluție
Fără scânteie	1. Depuneri de carbon	Curățați depunerile de carbon
	2. Izolație spartă	Schimbați bujia
	3. Distanța dintre electrozi prea mare sau prea mică (0,6–0,7 mm)	Reglați distanța
	4. Electrozi arși	Schimbați bujia
	5. Fir bobină aprindere defect	Schimbați firul de la bobină
	6. Bobină de aprindere arsă sau întreruptă	Schimbați bobina de aprindere
	7. Conexiune slabă la firul bobinei și clema arcului	Reasamblați corect firul și clema
Cu scânteie	1. Prea mult combustibil admis	Reduceți aportul de combustibil
	2. Combustibil murdar sau cu apă	Schimbați combustibilul
	3. Cilindru sau bujie uzată	Schimbați piesele
	4. Bujie slăbită	Strângeți bujia
	5. Carburatorul nu se alimentează cu benzină	Verificați sistemul de alimentare

• Putere scăzută

Problemă	Motiv	Soluție
Compresie bună Dar nu se oprește	1. Filtrul de aer înfundat	Spălați elementul filtrant
	2. Aerul intră în carburator prin conexiune	Strângeți carburatorul
	3. Combustibil cu impurități	Schimbați combustibilul
	4. Motorul este prea fierbinte	Opriiți utilajul până se răcește
	5. Depuneri de carbon în toba de eșapament	Curățați depunerile
	6. Depuneri de carbon la evacuarea cilindrului	Curățați depunerile
Prea fierbinte	1. Concentrație mică de combustibil	Reglați carburatorul
	2. Depuneri de carbon pe cilindru	Curățați depunerile
	3. Ungere necorespunzătoare	Reglați raportul combustibil/ulei
	4. Radiatorul cilindrului blocat de impurități/obstacole	Curățați obstacolele

• Sunete neobișnuite

Problemă	Motiv	Soluție
Sunet neobișnuit/ Zgomot de lovire	1. Depuneri de carbon în camera de ardere	Curățați depunerile de carbon
	2. Piese mobile uzate	Verificați și înlocuiți

• Oprire în timpul funcționării

Problemă	Motiv	Soluție
Se oprește brusc	1. Piston defect	Schimbați pistonul
	2. Electrozii bujiei în scurtcircuit (depuneri de carbon)	Curățați depunerile de carbon
	3. Defecțiune internă a sistemului de aprindere	Schimbați sistemul de aprindere
Se oprește treptat	1. Lipsă de combustibil	Umpleți rezervorul cu combustibil
	2. Obstrucție internă în carburator	Verificați conducta de alimentare
	3. Apă în amestecul de combustibil	Schimbați combustibilul

6. Întreținere

Întrețineți mașina la timp. Nu încercați să întrețineți mașina prin metode pe care manualul nu le menționează. Aceasta ar trebui să fie făcută de departamentul post-vânzare.



Atenție

Pentru a reduce riscul de rănire, motorul trebuie să fie oprit înainte de orice întreținere sau curățare.

1. Curățați filtrul de aer

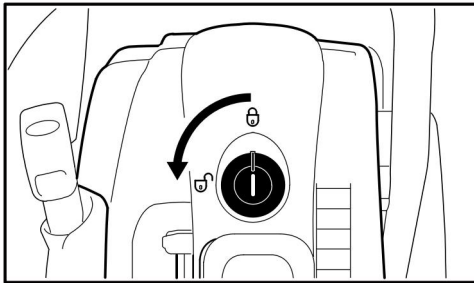

- Folosiți o unealtă adecvată pentru a deschide dispozitivul de blocare prin rotirea acestuia cu 90° spre stânga
- Ridicați învelișul

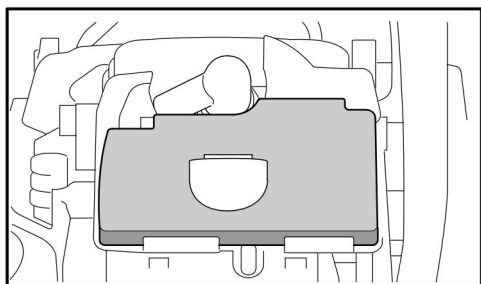

- Apăsați simultan blocajul declanșatorului accelerației și declanșatorul accelerației și setați Maneta de control principală pe pornire la rece
- Curățați murdăria liberă din jurul filtrului
- Trageți filtrul în sus pentru a-l îndepărta
- Scoateți filtrul sau suflați în el cu aer comprimat
aer comprimat din interior spre exterior - nu-l spălați!



Atenție

- Nu curățați filtrele din pâslă cu o perie!
- Dacă filtrul nu poate fi curățat sau este deteriorat, înlocuiți filtrul.

2. Bujie

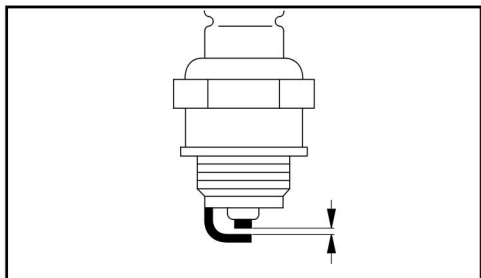

- Curățați bujia murdară.
- Verificați distanța dintre electrozi ,intervalul normal este de 0,6-0,7mm, distanța trebuie ajustată dacă nu este în intervalul normal.
- Exclueți problemele cauzate de poluarea bujiei

Cauze posibile :

Uleiul din combustibilul amestecat este prea mult

Filtrul de aer este murdar

Mediul de funcționare nu este adecvat

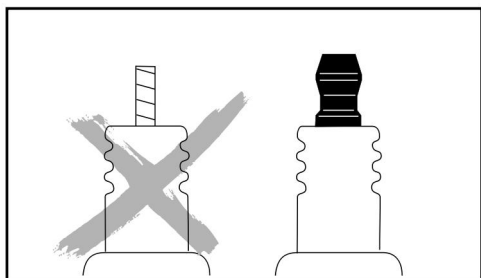

- Piulița de conectare slăbită sau lipsă poate provoca flăcări. Un incendiu dezastruos sau o explozie se poate întâmpla dacă operarea mașinii în locuri inflamabile și explozive locuri.

3. Ascuțirea și unghiurile plăcii laterale

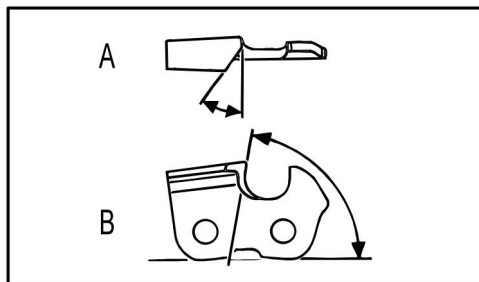

- A Unghi de ascuțire

Lanțurile de ferăstrău sunt ascuțite cu un unghi de ascuțire de 30°. Lanțurile de despicat, care sunt ascuțite cu un unghi de ascuțire de 10°, sunt excepții. Lanțurile de rupere au un X în denumire.

- B Unghiul plăcii laterale

Unghiul corect al plăcii laterale rezultă automat atunci când se utilizează suportul și diametrul de limă specificate.

Suportul de pilă

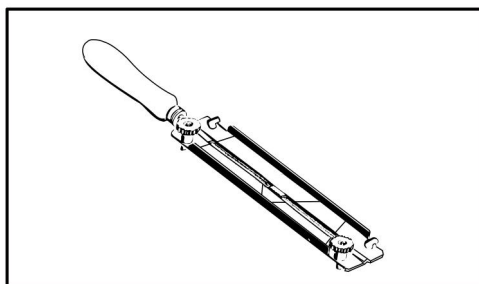

- Utilizați numai pile speciale pentru lanțuri de ferăstrău! Alte pile sunt nepotrivite în ceea ce privește forma și tipul de tăiere.

Pentru a verifica unghiurile

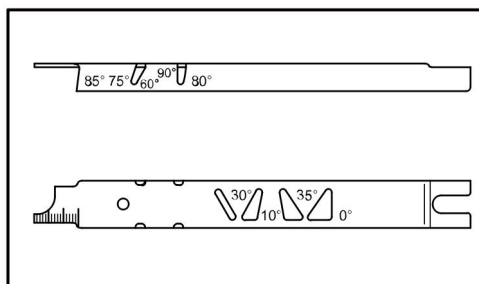

- Un instrument universal pentru verificarea unghiurilor de ascuțire și a plăcilor laterale, a setării calibrului de adâncime și a lungimii dinților, precum și pentru curățarea canelurilor și a orificiilor de admisie a uleiului.

- Selectați uneltele de ascuțit în funcție de pasul lanțului

- Fixați bara de ghidare, dacă este necesar

- Blocați lanțul fierăstrăului - împingeți apărătoarea de mână înainte

- Pentru a avansa lanțul fierăstrăului, trageți apărațoarea de mână spre ghidon: Frâna de lanț este decuplată. Cu sistemul de frânare a lanțului Quickstop Super, apăsați suplimentar dispozitivul de blocare a declanșatorului accelerației
- Ascuțiți frecvent, îndepărtând puțin material - două sau trei atingeri de pilă sunt de obicei suficiente pentru o reascuțire simplă.

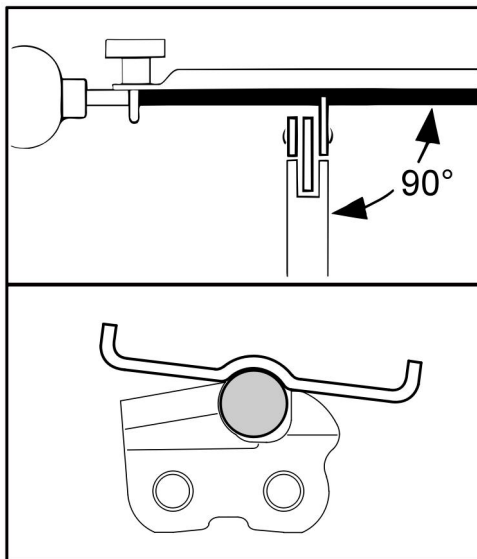

- Orientați pila: orizontal (în unghi drept față de suprafața laterală a barei de ghidare) în conformitate cu unghiul specificat - în conformitate cu marjajele de pe suportul de ascuțire - sprijiniți suportul de pilă pe capul dintelui și pe calibrul de adâncime
- Ascuțiți numai din interior spre exterior
- Pila ascute numai pe cursa înainte - ridicați pila pe cursa înapoi
- Nu piliți chingile de legătură și verigile de transmisie
- Rotiți pila puțin, periodic, pentru a evita uzura neuniformă
- Pentru a îndepărta bavura ascuțirii, utilizați o bucată de lemn de esență tare
- Verificați unghiul cu un calibrul de ascuțire. Toate cuțitele trebuie să fie la fel de lungi. În cazul în care lungimile tășurilor variază, înălțimile tășurilor variază și ele și cauzează funcționarea brutală a lanțului fierăstrăului și duce la ruperea lanțului.
- Toate cuțitele trebuie să fie ascuțite la o lungime egală cu lungimea celui mai scurt cuțit - în mod ideal, acest lucru ar trebui să fie făcut de un service al unui distribuitor care va folosi un sistem de ascuțire electric.

Setarea adâncimii de măsurare

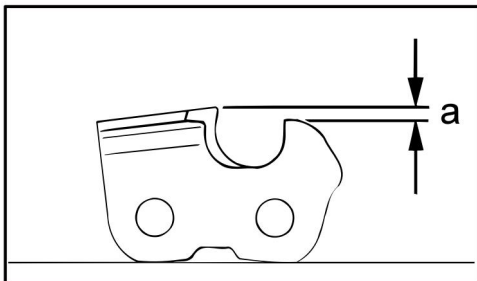

- Gabaritul de adâncime determină adâncimea la care tășul pătrunde în lemn și, astfel, grosimea așchilor.
- O distanță necesară între calibrul de adâncime și muchia de tăiere

Coborârea indicatoarelor de adâncime

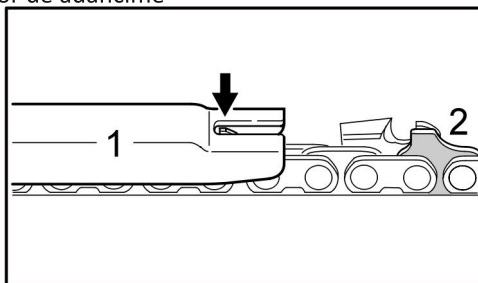

- Setarea gabaritului de adâncime este redusă atunci când tăișul este ascuțit.
- Verificați setarea calibrului de adâncime după fiecare ascuțire
- Așezați pe lanțul de ferăstrău calibrul de limă adecvat (1) pentru pasul lanțului și apăsați-l pe dispozitivul de tăiere care urmează să fie verificat - dacă calibrul de adâncime depășește calibrul de limă, calibrul de adâncime trebuie refăcut.
- Lanțuri de ferăstrău cu veriga de transmisie cocoșată (2) - partea superioară a verigii de transmisie cocoșate (2) (cu marca de service) este coborâtă în același timp cu calibrul de adâncime al tăietorului.

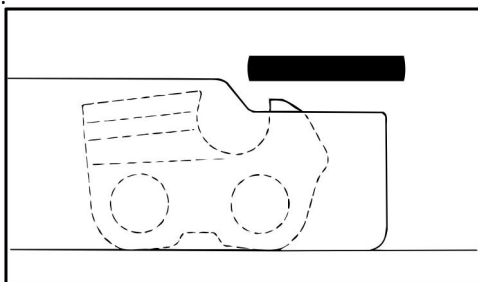

- Refaceți gabaritul de adâncime astfel încât să fie la același nivel cu gabaritul fișierului

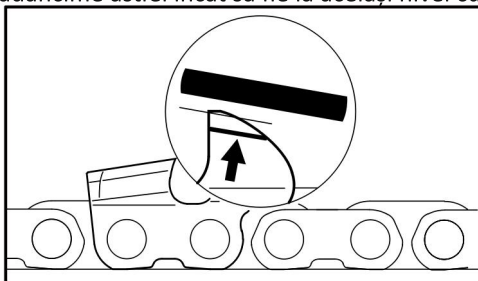

- După aceea, îndreptați marginea anterioară a calibrului de adâncime paralel cu marca de service (a se vedea săgeata) - atunci când faceți acest lucru, aveți grijă să nu coborâți și mai mult punctul cel mai înalt al calibrului de adâncime.

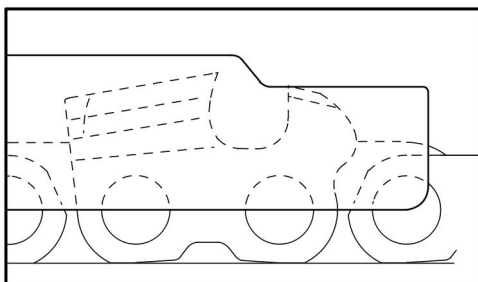

- Așezați calibrul de limare pe lanțul ferăstrăului - cel mai înalt punct al calibrului de adâncime trebuie să fie la același nivel cu calibrul de limare.
- După ascuțire, curățați bine lanțul ferăstrăului, îndepărtând orice pilitură sau praf de șlefuire - lubrifiați bine lanțul ferăstrăului.
- În cazul unor perioade prelungite de neutilizare, depozitați lanțurile de ferăstrău în stare curățată și unsă.

Înlocuirea filtrului de combustibil

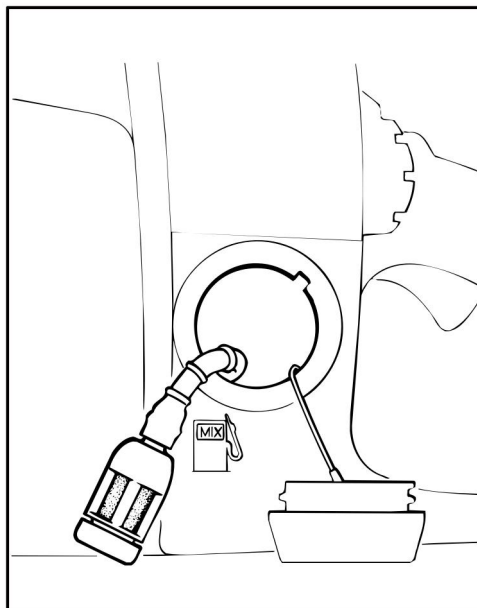

- Schimbați filtrul de combustibil în fiecare an; pentru a face acest lucru:
- Goliți rezervorul de combustibil
- Scoateți filtrul de combustibil din rezervor cu un cârlig și deconectați-l de la furtun.
- Conectați un filtru nou de captare a combustibilului la furtun
- Întoarceți corpul filtrului de combustibil în rezervor.

Verificarea și înlocuirea pinionului lanțului

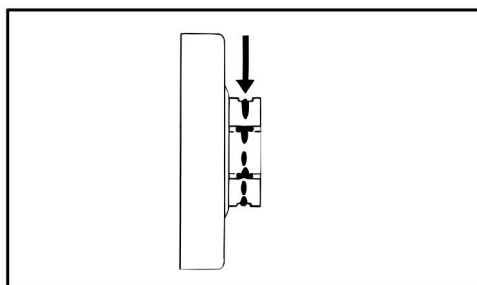

- Dacă urmele de uzură (săgeți) sunt mai adânci de 0,5 mm - în caz contrar, durata de viață a lanțului de ferăstrău este redusă - utilizați un calibru de verificare (accesoriu special) pentru test.

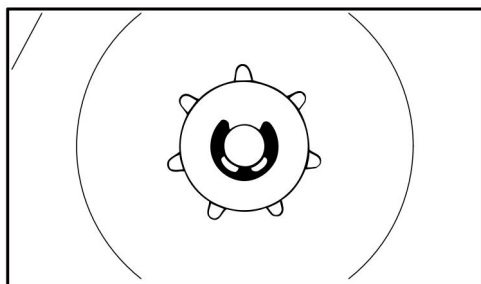

- Folosiți o șurubelniță pentru a îndepărta clema E
- Îndepărtați șaiba
- Îndepărtați roata dințată împreună cu cușca acului de pe arborele cotit.
- Curățați butucul arborelui cotit și cușca acului și lubrifiați cu lubrifiant (accesoriu special).
- Glisați cușca acului pe butucul arborelui cotit.
- După remontare, rotiți pinionul lanțului cu aproximativ 1 rotație completă, astfel încât suportul pentru acționarea pompei de ulei să se angajeze.
- Montați din nou șaiba și clema E pe arborele cotit.

7. Depozitarea produselor

Dacă intervalul de lucru este de 3 luni sau mai lung.

- Goliți combustibilul într-un loc bine ventilat și curățați-l.
- Gestionați combustibilul irosit în conformitate cu cerințele locale de mediu.
- Opriți motorul înainte ca carburatorul să se usuce pentru a evita lipirea diafragmei.
- Demontarea pieselor de tăiere, curățarea, verificarea și întreținerea acestora, murdărirea piesei metalice de tăiere cu inhibitor de coroziune.
- Curățarea totală a mașinii.
- Curățați filtrul de aer.
- Puneți mașina într-un loc uscat și sigur, țineți copiii sau alte persoane neautorizate departe de acesta

8. Lista de ambalare

Dacă intervalul de lucru este de 3 luni sau mai lung.

Nr.	Denumire	Buc.
1	Motofierăstrău Chopper	1
2	Set de unelte	1
3	Manual	1
4	Recipient pentru amestec	1

- Cele de mai sus se afla în ambalajul normal, dacă clienții au cerințe speciale, este posibil să nu fie actualizate la timp și prezentate în acest manual.

Vă mulțumim pentru înțelegere!

9. Tratarea mașini ca deșeu

Vă rugăm să respectați legislația locală privind tratamentul deșeurilor

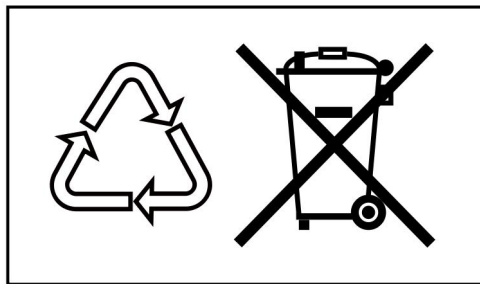

- Nu aruncați deșeurile direct în coșul de gunoi, vă rugăm să le transportați la locul stabilit pentru reciclare.
- Vă rugăm să puneți împreună uleiul și benzina irosite și trimiteți-le la locul stabilit de administrația locală, nu le manipulați la întâmplare.



ROTAKT

mai ușor cu munca

Telefon: 0350.226.000

Email: office@rotakt.ro

Email service: service@rotakt.ro

Website: www.rotakt.ro